

 Configuration sûre  
 Selon EN13849-1 Cat 2 PL-C

Configuration non sûre

## 1. GÉNÉRAL

Système de communication radio de 2 canaux, spécialement conçu pour la barre palpeuse optique, éventuellement accompagnée d'un contact de porte. Il est néanmoins possible de le configurer en mode de fonctionnement pour barre palpeuse mécanique ou résistive, dans lequel cas la durée de vie de la batterie serait nettement supérieure (au-delà des 4 ans).

### 1.1 INSTRUCTIONS DE SÉCURITÉ

- Temps de réaction < 60ms. (selon le test TÜV AV86368T **Certificat no M6A 0908000001 Rev. 01**)
- Le test de relai doit se réaliser avant toute opération afin d'être conforme avec la normative EN13849-1 Cat2 PL-C.
- Appareil alimenté SELV/PELV.

## 2. BORNIERIS

### TRANSMETTEUR

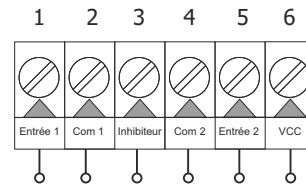
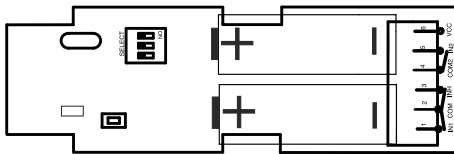

### RÉCEPTEUR

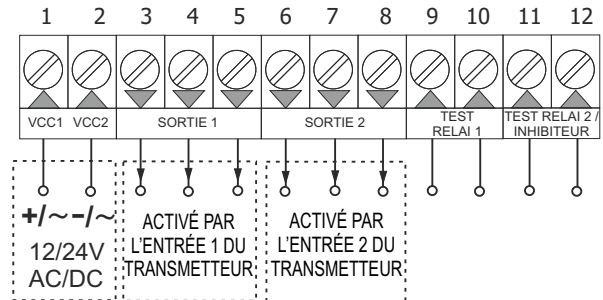
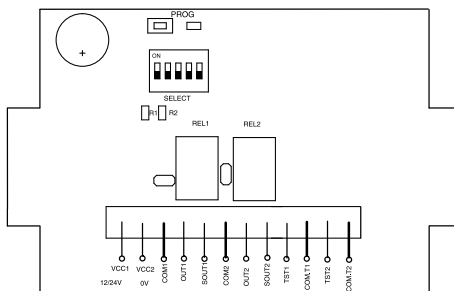

## 3. CONFIGURATIONS TYPE DE TRANSMISSION POUR BARRE PALPEUSE OPTIQUE DE BASSE CONSOMMATION

### TRANSMETTEUR

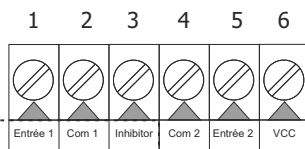

Barre Palpeuse Optique de consommation faible

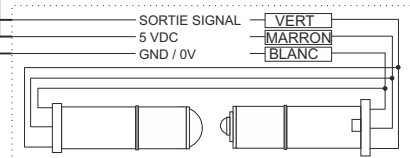

Voir paragraphe 11.1 pour autres connexions du transmetteur.

Configuration des options pour barres palpeuses mécaniques ou résistives



+



#### 4. TYPES DE CONFIGURATION POUR L'INHIBITION DE LA BARRE PALPEUSE OPTIQUE DE BASSE CONSOMMATION

Le mode de veille déconnecte l'alimentation électrique de la barre palpeuse de sécurité (OSE selon ses initiales en anglais) du transmetteur en l'absence de signal à l'entrée 11-12.

Lorsque le signal est détecté, l'alimentation électrique est activée durant la manœuvre de la porte. Il y a 2 configurations de mode de veille possibles en fonction de la sortie de l'unité de contrôle (signal pulsé ou de niveau) et sans \* mode de veille.

Comment où	Panneau de contrôle AUTO TEST	Signal externe
Récepteur	point 4.1	point 4.2

### ATTENTION!!

Si vous utilisez une barre palpeuse optique, nous recommandons l'utilisation de l'inhibiteur pour prolonger la vie de la batterie. Dans le cas contraire la durée de vie de la batterie peut être de 6 mois.

La configuration des options doit se faire avant la mémorisation des émetteurs dans le récepteur, sinon le système ne fonctionnera pas correctement.

#### 4.1 SIGNAL PULSÉ SUR L'UNITÉ DE CONTRÔLE

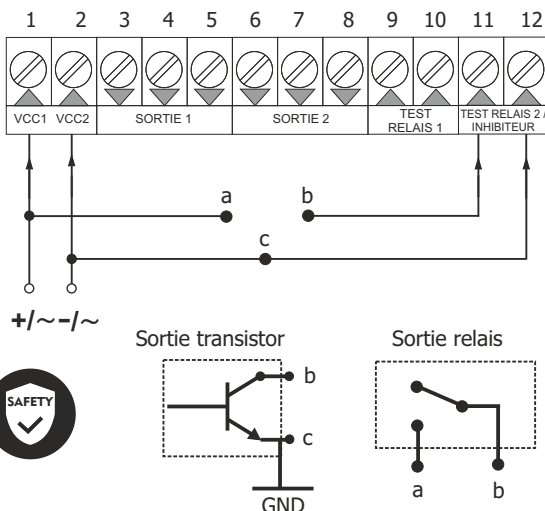

- Le système exige un signal pulsé avant chaque manœuvre.

- Pour un signal pulsé à la sortie de l'unité de contrôle, il faut programmer la durée d'énergisation de la barre palpeuse optique (supérieure ou égale à la durée de manœuvre de la porte) (voir point 4.1.1).

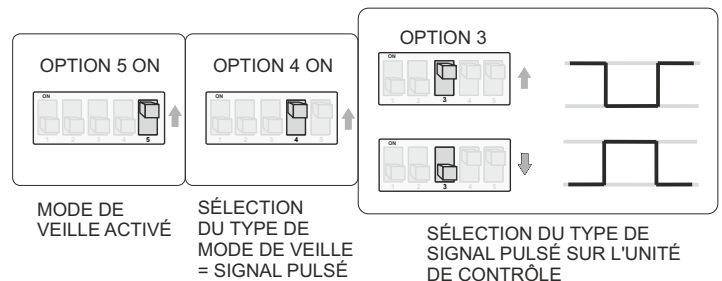

#### 4.1.1 PROGRAMMATION DES TEMPS DE L'ALIMENTATION Pour Barre Palpeuse Optique (option 4 en ON)

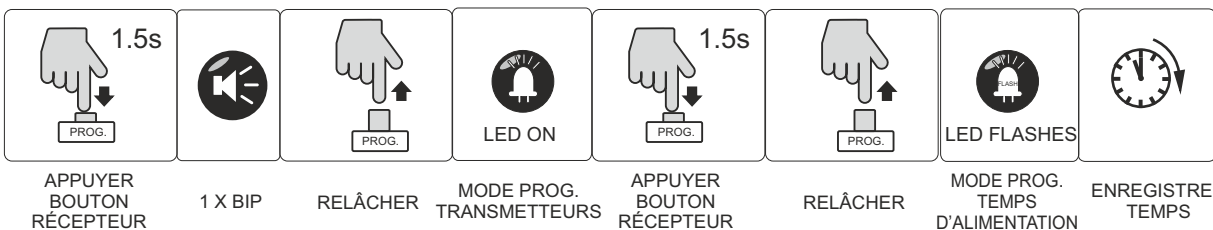

\* Enregistrer le temps d'alimentation de la barre palpeuse optique pareil ou supérieur au temps de manœuvre du portail.

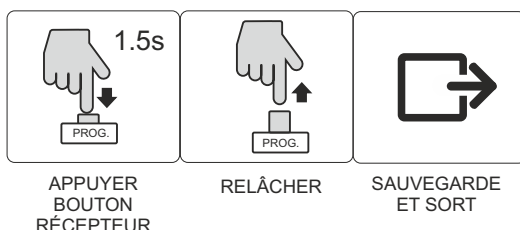

**Note: Le temps de programmé par défaut (sortie usine) est de 30".**

## 4.2 SIGNAL DE NIVEAU SUR L'UNITÉ DE CONTRÔLE (RÉGLAGE DU CONTACT N.O. ou N.C.)

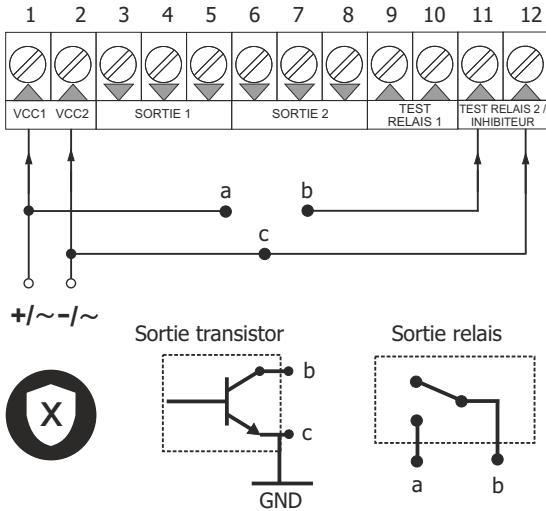

Avant chaque manœuvre, un signal doit s'activer pendant toute la durée de la manœuvre afin d'allumer la barre palpeuse optique de sécurité.

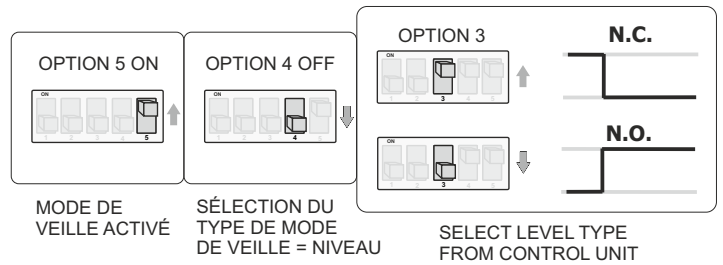

## 5. CONFIGURATION DE TEST

### 5.1 CONFIGURATION DE TEST ENTRÉE 1 RELAIS (9-10)

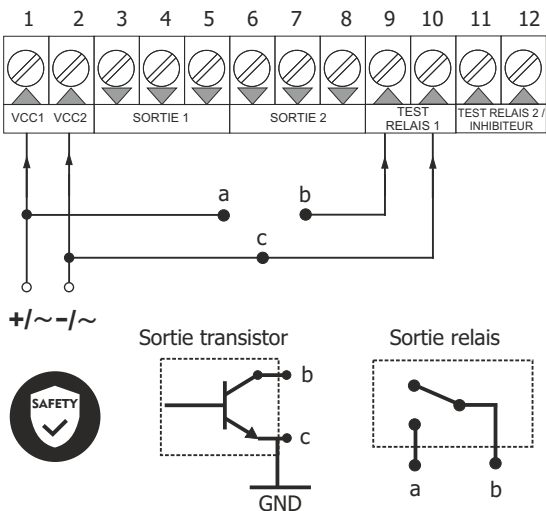

- Le système exige un signal pulsé avant chaque

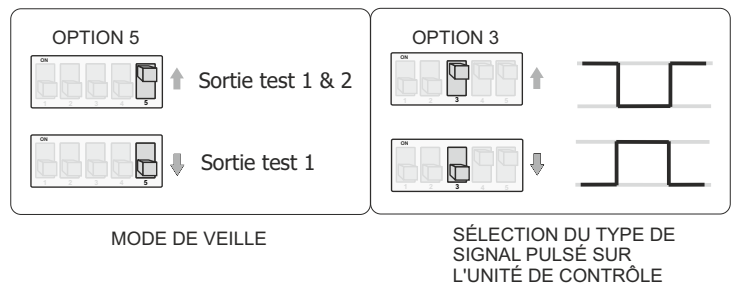

### 5.2 CONFIGURATION DE TEST ENTRÉE 2 RELAIS (11-12)

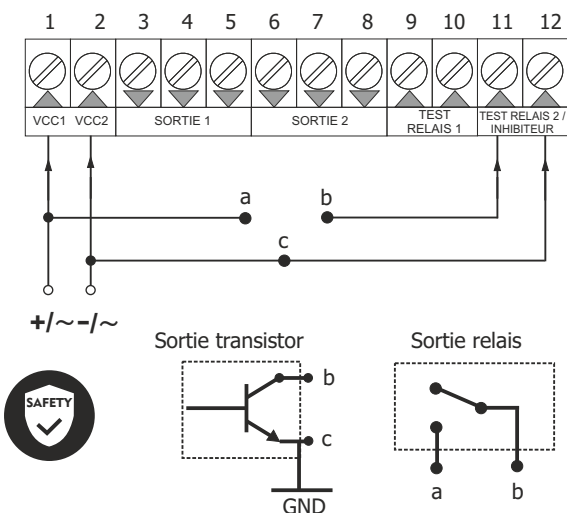

- Le système exige un signal pulsé avant chaque

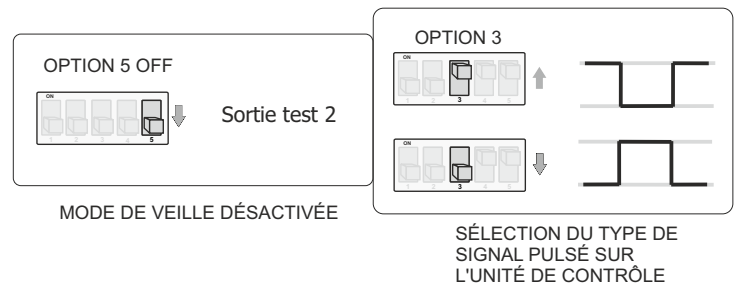

## 6. CONNEXIONS DES SORTIES DU RÉCEPTEUR

Conditions normales, barre palpeuse de sécurité désactivée	Erreur / Capteur activé / Capteur non mémorisé	
		<p><b>AVEC PONT SÉLECTEUR</b> *Seulement 3-4 et 6-7 sorties</p>
		<p><b>SANS PONT SÉLECTEUR</b></p>

## 7. INDICATEUR LED DU RÉCEPTEUR



**LED ON** - Sécurité OK



**LED OFF** - Obstacle détecté

## 8. SCHÉMA D'APPLICATIONS

PORTE SECTIONNELLE INDUSTRIELLE / PORTE RAPIDE INDUSTRIELLE

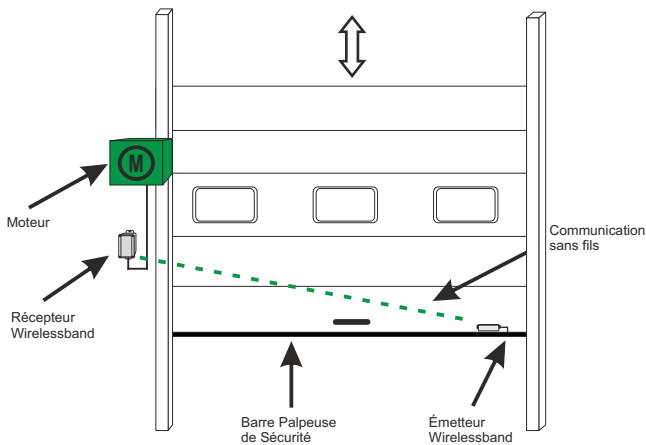

PORTAIL COULISSANT

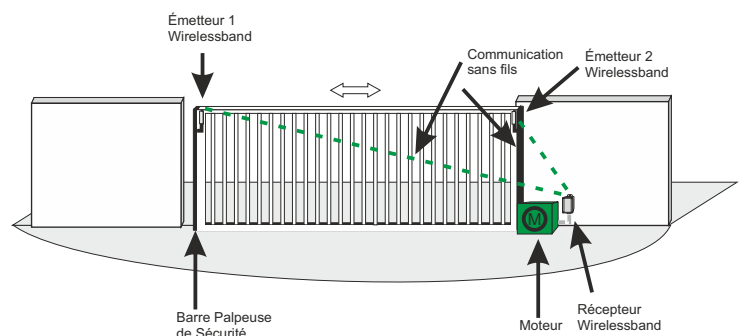

## 9. MISE EN FONCTIONNEMENT

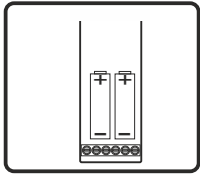

1. INSÉRER LES PILES

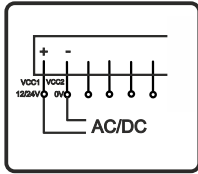

2. CONNECTER LE RÉCEPTEUR

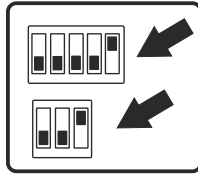

3. VÉRIFIER LES OPTIONS

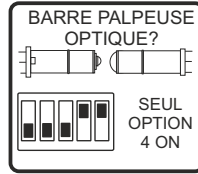

4. CONFIGURATION DU TYPE DE BARRE PALPEUSE (VOIR PARAGRAPHE 11.2)

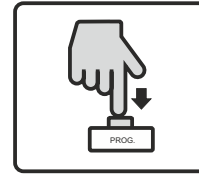

5. SUIVRE AVEC LE PROCESSUS DE MÉMORISATION (VOIR POINT 10.)

\*L'ÉMETTEUR EST LIVRÉ D'USINE DÉJÀ ENREGISTRÉ DANS LA MÉMOIRE DU RÉCEPTEUR.

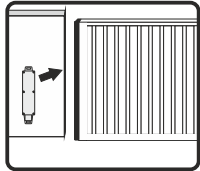

6. INSTALLER ET CÂBLER L'ÉMETTEUR SUR LE PORTAIL

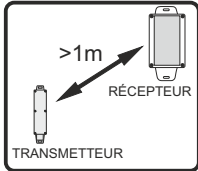

7. DISTANCE MINIMALE 1m.

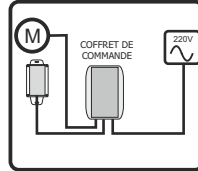

8. INSTALLER ET CÂBLER LE RÉCEPTEUR

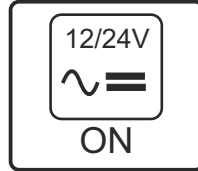

9. RACCORDER À L'ALIMENTATION

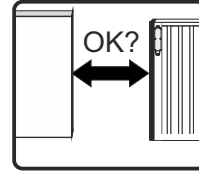

10. VÉRIFIER LE FONCTIONNEMENT DE LA BARRE PALPEUSE

## 10. PROCESSUS DE PROGRAMMATION

### PROGRAMMATION MANUELLE D'UN TRANSMETTEUR (jusqu'à un total de 7 émetteurs par récepteur)

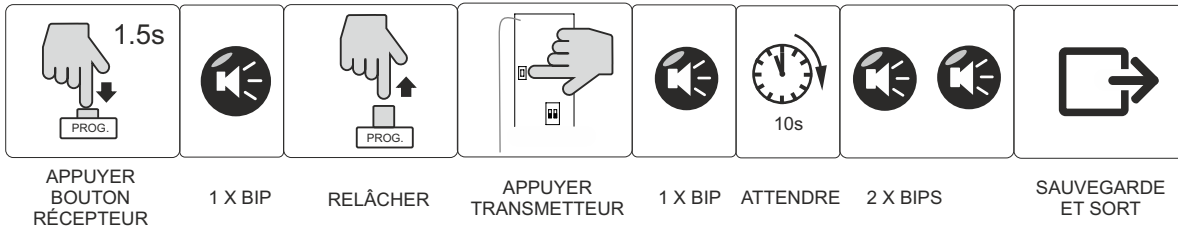

### RESET DE MÉMOIRE TRANSMETTEURS

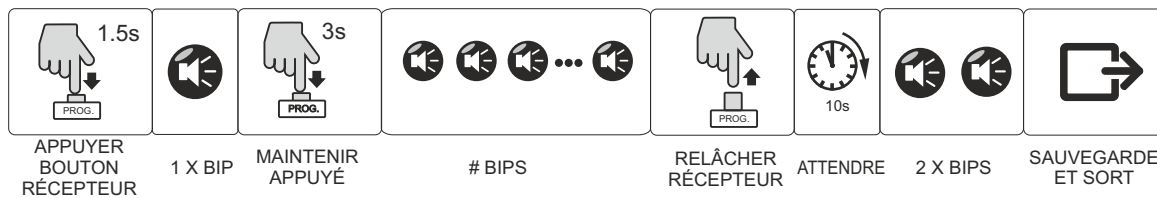

### INDICATEUR MÉMOIRE PLEINE

Lorsque la mémoire est pleine, chaque fois que vous allez essayer de mémoriser de nouveaux émetteurs plusieurs signaux sonores vont être émis durant 10". Le récepteur peut mémoriser 7 transmetteurs par canal.

### INDICATEUR DE CHARGE FAIBLE DE LA BATTERIE

Le signal d'une batterie épuisée consiste en 4 signaux sonores chaque fois que le récepteur recevra un message d'un transmetteur programmé. Le buzzer et le LED se connectent à la fois.

## 11. AUTRES CONFIGURATIONS (Transmetteur)

### 11.1 TRANSMETTEUR

Entrée 1 comme Barre Palpeuse Mécanique  ou Résistive 8K2 

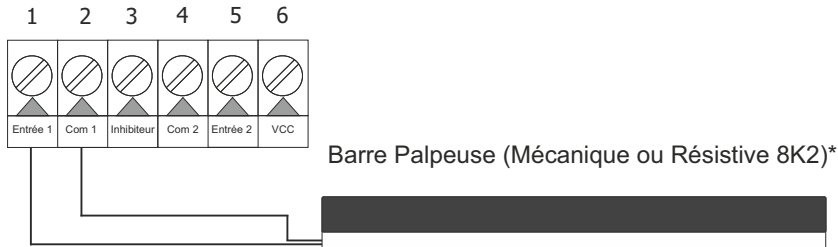

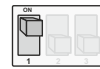

\*Choisir le type de barre palpeuse avec l'option 1 de l'émetteur

Résistive



Mécanique

Entrée 2 comme barre palpeuse

mécanique  ou résistive (8K2) 

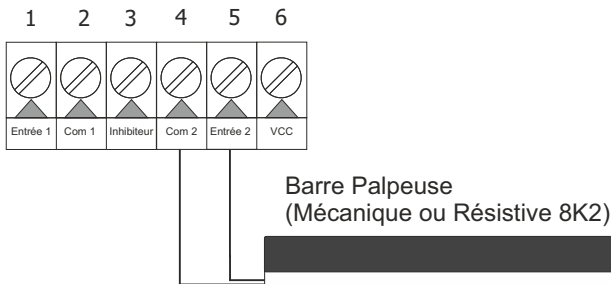

Configuration des options émetteur et récepteur pour barres palpeuses mécaniques ou résistives

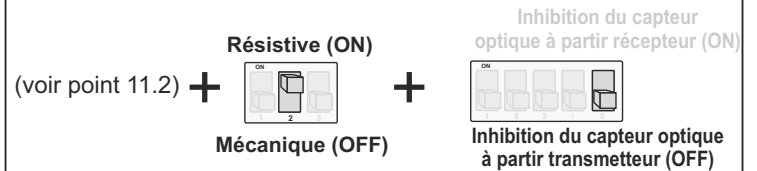

### 11.2 PROGRAMMATION ENTRÉE 2 como BARRE PALPEUSE OPTIQUE ou MÉCANIQUE/RÉSISTIVE

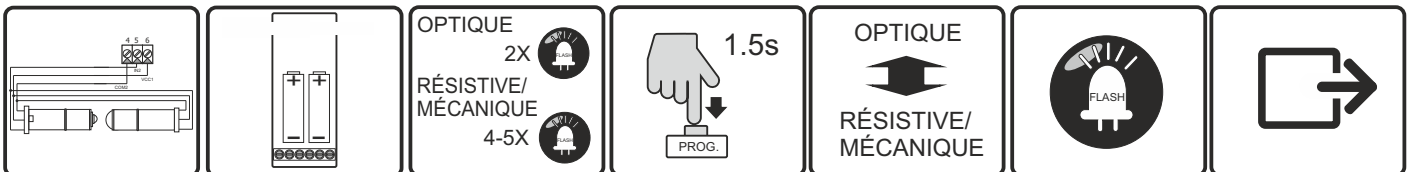

1. CONNECTER LA BARRE PALPEUSE OPTIQUE À L'ÉMETTEUR

2. CONNECTER LES PILES

OPTIQUE  
2X  
RÉSISTIVE/  
MÉCANIQUE  
4-5X

1.5s  
PROG.

OPTIQUE  
RÉSISTIVE/  
MÉCANIQUE

FLASH













SAUVEGARDE ET SORT

La configuration par défaut (sortie usine) est optique.

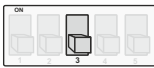
Vous disposez de 5 secondes depuis la mise en fonctionnement pour changer d'option.

Si vous désirez changer le nouvel état, s'il vous plaît, remuez et reconnectez les batteries à nouveau.

## 12. SÉLECTEUR DE PROGRAMMATION DU RÉCEPTEUR

CLASSE 2		Activée (Conforme UNE-EN 13849-1-2015) 
		Desactivée* 
FRÉQUENCE ÉMETTEUR*		869,85 MHz
		868,95 Mhz*
TYPE TEST DU RÉCEPTEUR		Contact Normalement Fermé
		Contact Normalement Ouvert*
TYPE DE MODE DE VEILLE		Signal pulsé (Autotest contact)* 
		Level (Contact de positionnement)** 
MODE DE VEILLE		Activée.
		Désactivée.*

### ATTENTION:

\*Options par défaut.

\*\*Avec l'option 4 en ON, il faut programmer le temps d'alimentation de la barre palpeuse optique (égal ou supérieur au temps de manœuvre du portail), voir point 4.1.1

\*\*\*Doit être pareille à la configuration de l'émetteur.

## 13. SÉLECTEUR D'OPTIONS DE L'ÉMETTEUR

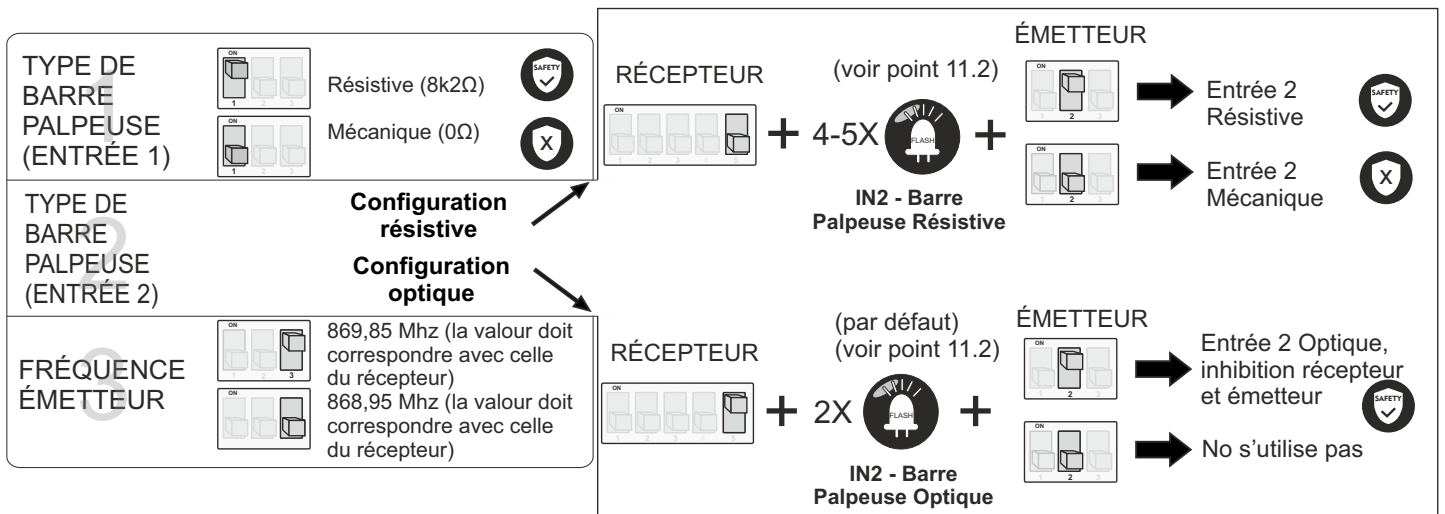

**CARACTÉRISTIQUES TECHNIQUES**

Alimentation récepteur	12/24 AC/DC
Alimentation émetteur	2 batteries AA lithium 3,6V
Durée de vie de la batterie	Optique: 2 années (avec inhibition) Résistif: > 8 années
Entrées émetteur	Sélectionnable par Options et prog. 1 résistif / contact / optique 1 résistif / contact
Émetteur type d'entrée inhibée	Contact libre de tension
Mémoire récepteur	7 émetteurs par chaîne
Sortie récepteur	2 relais, micro déconnexion 1B ou contact libre de tension
Test entrée émetteur	2
Type	- 12/24V AC/DC ,compt. collect. ouvert
Consommation récepteur	0.5 W - 12 V / 1,2 W - 24 V
Test pression (IEC 695-10-2)	PCB (125°C) WRAP (75°C)
Niveau pollution	2
Degré de protection (IEC 60529)	Ip55
Chaînes de fréquence	868.95MHz & 869.85MHz
Portée	100m
Température travail	-20°C to +55°C
Survoltage nominal transitoire	330V
Consommation émetteur	Transmission 17mA / attente 16uA
Force maximale de la vis	0,4 Ncm
Législation sécurité machine	13849-1:2015 PL-C Cat. 2, avec TEST
Temps de réaction	<60 ms

DECLARATION DE CONFORMITE CE  
Pour plus d'informations check [www.aerf.eu](http://www.aerf.eu)

**ATTENTION!!**

- L'installation, mise en marche et modification du système seulement peut être exécuté pour un spécialiste.
- Avant de procéder, débrancher la tension d'alimentation.
- Le système ne dispose pas d'un fusible de protection. Il est recommandé d'ajouter une protection extérieure de min. 100mA et de max. 250mA.
- S'il existe un doute, il est recommandé d'effacer complètement la mémoire (point 10.).

