

FR TRADUCTION DE LA NOTICE DE MONTAGE ET DE SERVICE ORIGINALE

Commande de porte industrielle

GIGAcontrol T
GIGAcontrol T+

Télécharger la dernière version de la notice :



Informations relatives à l'automatisme :

N° de série : fourni sur la couverture de cette notice de montage et de service (ou sur l'étiquette de garantie).

Année de fabrication : à partir de janvier 2019

Informations relatives à la notice de montage et de service

Version de la notice de montage et de service :

GIGAcontrol-T-T-plus_S11940-00002_0-DRE_192021_Rev-D_FR

Garantie

La garantie respecte les dispositions légales. Le revendeur spécialisé est l'interlocuteur à contacter pour les demandes de garantie. La garantie s'applique uniquement dans le pays d'achat de l'automatisme. Les consommables, comme les batteries, les piles, les fusibles et les ampoules, ne sont pas couverts par la garantie. Cette règle s'applique également aux pièces d'usure. L'automatisme est conçu pour une fréquence d'utilisation limitée. Une utilisation plus fréquente augmente son usure.

Coordonnées

Pour bénéficier du service après-vente, commander des pièces de rechange ou des accessoires, contactez votre revendeur ou installateur.

Suggestions concernant cette notice de montage et de service

Cette notice de montage et d'utilisation a fait l'objet de toute notre attention. Pour toute suggestion d'amélioration ou d'ajout, merci de nous contacter :

 doku@sommer.eu

Maintenance

Pour la maintenance, contactez le service d'assistance téléphonique payant ou rendez-vous sur notre site Internet :

 **+49 (0) 900 1800-150**

(0,14 €/min depuis une ligne fixe en Allemagne.
Les tarifs de téléphonie mobile varient.)

www.sommer.eu/de/kundendienst.html

Droits d'auteurs et de propriété industrielle

Le fabricant détient les droits d'auteur de cette notice de montage et d'utilisation. Aucune partie de cette notice de montage et de service ne peut, sous quelque forme que ce soit, être reproduite ni traitée, copiée ou diffusée à l'aide de moyens électroniques, sans l'accord écrit de la société **SOMMER Antriebs- und Funktechnik GmbH**. Le non-respect des informations ci-dessus peut entraîner le versement de dommages-intérêts. Toutes les marques mentionnées dans cette notice appartiennent à leur fabricant respectif et sont reconnues comme telles.

Sommaire

1. À propos de cette notice de montage et de service	4	7.9	Émetteur d'ordre externe	29	
1.1	Conservation et transmission de la notice de montage et de service	4			
1.2	Informations importantes pour les traductions	4	8. Mise en service	30	
1.3	Type de produit décrit	4	8.1	LED de signalisation	30
1.4	Groupes cibles de la notice de montage et de service	4	8.2	Identifier le sens de rotation et régler les fins de course	32
1.5	Explication des mises en garde et autres informations	4	8.3	Correction ultérieure des fins de course	34
1.6	Mises en garde, symboles de danger et d'obligation spéciaux	5	8.4	Interrupteur DIP	34
1.7	Mises en garde, symboles de danger et d'obligation spéciaux	5	9. Réinitialisation et réglages d'usine	35	
1.8	Remarques concernant la mise en page du texte	6	9.1	Réinitialisation	35
1.9	Utilisation conforme de la commande	7	10. Plan de raccordement GIGAcontrol T / GIGAcontrol T+	36	
1.10	Utilisation non conforme de la commande	7			
1.11	Qualification du personnel	7			
1.12	Responsabilités de l'exploitant	8			
2. Consignes de sécurité générales	9				
2.1	Consignes de sécurité fondamentales pour le service	9			
2.2	Autres remarques utiles	10			
2.3	Consignes de sécurité supplémentaires pour l'émetteur portatif	10			
2.4	Autres remarques utiles concernant l'émetteur portatif	10			
3. Description des fonctions et du produit	11				
3.1	Fonctionnement de la commande	11			
3.2	Matériel de sécurité	11			
3.3	Marquage du produit	12			
3.4	Contenu de la livraison	13			
3.5	Dimensions	14			
3.6	Caractéristiques techniques	14			
3.7	Types d'automatisme	15			
4. Outillage et équipement de protection	16				
4.1	Outillage et équipement de protection individuelle nécessaires	16			
5. Déclaration de conformité	17				
6. Montage	18				
6.1	Informations importantes pour le montage	18			
6.2	Préparation du montage	20			
7. Installation électrique	21				
7.1	Avertissements et consignes de sécurité concernant l'installation électrique	21			
7.2	Vue d'ensemble de GIGAcontrol T	22			
7.3	Possibilités de raccordement	23			
7.4	Vue d'ensemble de GIGAcontrol T+	24			
7.5	Sélection / Commutation de la tension secteur	26			
7.6	Variante de raccordement	27			
7.7	Condensateur de démarrage et de service	28			
7.8	Transducteur de valeur absolue (encodeur)	29			

1. À propos de cette notice de montage et de service

1.1 Conservation et transmission de la notice de montage et de service

Lisez attentivement et entièrement cette notice de montage et de service avant le montage, la mise en service, l'utilisation et le démontage. Respectez toutes les mises en garde et consignes de sécurité.

Conservez toujours cette notice de montage et de service à portée de main de tous les utilisateurs sur le lieu d'utilisation.

Vous pouvez télécharger un exemplaire de la notice de montage et de service sur le site Internet de la société **SOMMER** :

www.sommer.eu

En cas de cession ou de revente de l'automatisme à un tiers, remettez les documents suivants au nouveau propriétaire :

- la déclaration de conformité CE
- le procès-verbal de remise et le carnet de contrôle
- cette notice de montage et de service
- le certificat attestant de la régularité de la maintenance, du contrôle et de l'entretien
- les documents concernant les travaux de transformation et de réparation réalisés

1.2 Informations importantes pour les traductions

La notice de montage et de service originale a été rédigée en langue allemande. Toutes les versions disponibles dans une langue autre que l'allemand, correspondent à la traduction du document original. Vous pouvez accéder à la notice de montage et de service originale en scannant le code QR.



<http://som4.me/orig-giga-t-plus-rev-d>

1.3 Type de produit décrit

La commande intègre les dernières innovations techniques et respecte les règles techniques reconnues et la directive machines CE (2006/42/CE).

La commande est équipée d'un récepteur radio. Les accessoires disponibles en option sont également décrits dans cette notice.

La réalisation peut varier selon le type. C'est la raison pour laquelle il peut s'avérer nécessaire d'utiliser différents accessoires.

1.4 Groupes cibles de la notice de montage et de service

La notice de montage et de service doit être lue et respectée par toute personne chargée des travaux suivants ou de l'utilisation :

- Déchargement et transport interne à l'entreprise
- Déballage et montage
- Mise en service
- Réglage
- Utilisation
- Maintenance, contrôles et entretien
- Dépannage et réparations
- Démontage et mise au rebut

1.5 Explication des mises en garde et autres informations

Les mises en garde sont structurées comme suit dans cette notice de montage et de service.



Symbole de danger



Mention d'avertissement

Type et source du danger
Conséquences du danger

► Protection contre/prévention du danger

Le symbole de danger caractérise le danger. La mention d'avertissement est associée à un symbole de danger. La gravité du danger s'échelonne en trois niveaux :

DANGER

AVERTISSEMENT

ATTENTION

Il en découle trois mises en garde.

1. À propos de cette notice de montage et de service



DANGER

Désigne un danger imminent entraînant la mort ou des blessures graves.

Désigne les conséquences du danger pour vous et les autres personnes.

- ▶ Respectez les consignes de protection contre les risques/de prévention du danger.



AVERTISSEMENT

Désigne un danger potentiel pouvant entraîner des blessures graves ou mortelles.

Désigne les conséquences possibles du danger pour vous et les autres personnes.

- ▶ Respectez les consignes de protection contre les risques/de prévention du danger.



ATTENTION

Désigne un danger potentiel lié à une situation dangereuse

Désigne les conséquences possibles du danger pour vous et les autres personnes.

- ▶ Respectez les consignes de protection contre les risques/de prévention du danger.

Les symboles suivants sont utilisés à titre d'information :



REMARQUE

Fournit des informations supplémentaires et des conseils utiles pour manipuler correctement le produit, sans danger pour les personnes.

Le non-respect de ces informations entraîne un risque de dommages matériels et de dysfonctionnements de l'appareil ou de la porte.



INFORMATIONS

Désigne des informations complémentaires et des conseils utiles.

Les fonctions assurant l'utilisation optimale du produit sont décrites.



INFORMATIONS

Le symbole indique que tous les composants hors service de l'appareil ne doivent pas être jetés avec les déchets ménagers car ils contiennent des matières dangereuses. Les composants doivent être éliminés de manière conforme par un organisme public spécialisé. Respecter les dispositions locales et nationales en vigueur.



INFORMATIONS

Le symbole indique que les batteries et les piles usagées ne doivent pas être jetées avec les déchets ménagers. Les batteries et les piles usagées contiennent des matières dangereuses. Elles doivent être remises aux centres de collecte locaux ou déposées dans les conteneurs de collecte mis à disposition par le revendeur. Respecter les dispositions locales et nationales en vigueur.



D'autres symboles sont utilisés dans les illustrations et dans le texte.



Lire la notice de montage et de service pour en savoir plus.



Couper l'alimentation secteur de l'appareil.



Raccorder l'appareil à l'alimentation secteur.



Ce symbole renvoie au réglage d'usine.



Ce symbole renvoie à un appareil compatible WLAN, par exemple un smartphone.

1.6 Mises en garde, symboles de danger et d'obligation spéciaux

Pour préciser la source du danger, les symboles suivants sont associés aux symboles de danger et mentions d'avertissement ci-dessus. Respectez les consignes pour éviter tout danger.

1.7 Mises en garde, symboles de danger et d'obligation spéciaux

Pour préciser la source du danger, les symboles suivants sont associés aux symboles de danger et mentions d'avertissement ci-dessus. Respectez les consignes correspondantes pour éviter tout danger.

1. À propos de cette notice de montage et de service

	Danger électrique !
	Risque de chute !
	Risque de chute de pièces
	Risque de happement !
	Risque de trébuchement et de chute !
	Danger lié au rayonnement optique !
	Danger lié aux composants brûlants !
 	Risque de lésions oculaires !
 	Risque de blessure de la tête !
 	Risque de blessure des mains !

1.8 Remarques concernant la mise en page du texte

1. Correspond aux instructions d'action

⇒ Correspond aux résultats des instructions d'action

Les énumérations apparaissent sous forme de listes de points :

- Énumération 1
- Énumération 2

1, A **1** **A** Le numéro de position dans l'illustration renvoie à un numéro dans le texte.

Les passages importants comme, par exemple, les instructions d'action apparaissent en **gras**.

Les renvois aux chapitres ou paragraphes apparaissent en **gras** et entre "guillemets".

1. À propos de cette notice de montage et de service

1.9 Utilisation conforme de la commande

Les commandes GIGAcontrol T et GIGAcontrol T+ sont uniquement destinées à l'ouverture et à la fermeture de portes industrielles, comme les portes sectionnelles et à enroulement. Toute autre utilisation est considérée comme non conforme. Le fabricant décline toute responsabilité pour les dommages résultant d'une utilisation non conforme. L'exploitant est l'unique responsable des risques encourus. Dans ce cas, la garantie devient caduque.

- Utiliser uniquement des émetteurs et des détecteurs en parfait état de fonctionnement. Respecter l'usage prévu, les règles de sécurité et les indications de danger mentionnés dans les instructions de montage et de service.
- Les portes à automatiser doivent être conformes aux normes et directives actuellement en vigueur, notamment EN 13241, EN 12604 et EN 12605.
- La porte doit être stable et rigide, c'est-à-dire qu'elle doit résister à la torsion et à la déformation, tant à l'ouverture qu'à la fermeture.
- Utiliser la commande uniquement dans des locaux secs, à l'écart de zones explosibles.
- La commande est conforme aux prescriptions de la classe de protection IP54.
- Il est interdit de l'utiliser dans les locaux où règne une atmosphère agressive (par ex. à forte teneur en sel).
- Utiliser la commande uniquement :
 - si la déclaration de conformité CE a été délivrée pour l'installation de porte
 - si le sigle CE et la plaque signalétique ont été apposés sur l'installation de porte
 - si le procès-verbal de remise et le carnet de contrôle ont été complétés
 - si la notice de montage et de service de l'automatisme et de la porte est fournie
- en respectant les instructions de cette notice de montage et de service
- si le matériel est dans un état technique irréprochable
- en veillant à la sécurité et aux dangers

1.10 Utilisation non conforme de la commande

Toute autre utilisation que celle décrite au chapitre «**1.9 Utilisation conforme de la commande**», page 7 est considérée comme non conforme. Les risques encourus relèvent de la seule responsabilité de l'exploitant.

La garantie du fabricant perd sa validité si :

- des dommages ont été causés par une utilisation différente et non conforme
- des pièces défectueuses ont été utilisées
- des modifications non autorisées ont été apportées à la commande
- des modifications et des programmations non autorisées ont été effectuées sur l'appareil et ses composants

La porte ne doit pas faire partie d'un système de lutte contre l'incendie, d'une issue de secours ou d'une sortie de secours lesquels ferment automatiquement la porte en cas d'incendie. Le montage de l'automatisme empêche la fermeture automatique.

Respectez la réglementation locale en matière de construction.

Ne pas utiliser la commande :

- dans les zones à risque d'explosion
- si l'air a une très forte teneur en sel
- dans une atmosphère agressive, notamment en présence de chlore

1.11 Qualification du personnel

Les personnes sous l'emprise de la drogue, de l'alcool ou de médicaments altérant la réactivité ne sont **pas** autorisées à intervenir sur l'appareil.

Une fois la commande installée, la personne responsable du montage doit établir une déclaration de conformité CE pour l'installation de porte à laquelle elle apposera le sigle CE ainsi qu'une plaque signalétique, comme prescrit par la directive Machines 2006/42/CE. Ceci s'applique également si l'automatisme est installé ultérieurement sur un portail à ouverture manuelle. Par ailleurs, un procès-verbal de remise et un carnet de contrôle doivent être complétés.

Les documents suivants sont disponibles :

- la déclaration de conformité CE
- le procès-verbal de remise de l'appareil



1. À propos de cette notice de montage et de service

<http://som4.me/konform>

Personnel qualifié chargé du montage, de la mise en service et du démontage

Cette notice de montage et de service doit être lue, comprise et respectée par le personnel qualifié chargé du montage ou de la maintenance du produit et formé à cet effet.

Les travaux électriques et les travaux réalisés sur les composants sous tension ne doivent être effectués que par un **électricien qualifié**, conformément à la norme EN 50110-1.

Le montage, la mise en service et le démontage du produit doivent être effectués uniquement par le personnel qualifié.

Le personnel qualifié et formé doit connaître les normes suivantes :

- EN 13241 Portes et portails industriels, commerciaux et de garage – Norme de produit
- EN 12604 Portes industrielles, commerciales et de garage - Aspects mécaniques – Exigences
- EN 12605 Portes industrielles, commerciales et de garage - Aspects mécaniques – Méthodes d'essai
- EN 12445 et EN 12453 – Sécurité à l'utilisation des portes motorisées

Le personnel qualifié et formé désigne toute personne chargée d'effectuer les opérations par une société de montage. Le personnel qualifié et formé à cet effet doit former l'exploitant à :

- l'utilisation de l'installation et à ses dangers
- l'utilisation du dispositif de déverrouillage d'urgence manuel
- la maintenance, le contrôle et l'entretien réguliers à la charge de l'exploitant

L'exploitant doit être informé de la nécessité de former les utilisateurs à l'utilisation de la commande, à ses dangers et au dispositif de déverrouillage d'urgence.

L'exploitant doit être informé des travaux qui doivent être réalisés uniquement par le personnel qualifié et formé à cet effet :

- l'installation d'accessoires
- Réglages
- la maintenance, le contrôle et l'entretien réguliers
- Dépannage et réparations

Les documents suivants de l'installation de porte doivent être remis à son exploitant :

- la déclaration de conformité CE
- le procès-verbal de remise et le carnet de contrôle
- la notice de montage et de service de l'automatisme et de la porte

1.12 Responsabilités de l'exploitant

L'exploitant doit s'assurer que l'installation de porte le sigle CE et la plaque signalétique.

Les documents suivants de l'installation de porte doivent être remis à l'exploitant :

- la notice de montage et de service de l'automatisme et de la porte
- Le carnet de contrôle
- la déclaration de conformité CE
- Procès-verbal de remise

Cette notice de montage et de service doit toujours être conservée à portée de main de tous les utilisateurs dans un emplacement facile d'accès sur le lieu d'utilisation.

L'exploitant est responsable de :

- l'utilisation conforme de la commande
- le maintien de son état irréprochable
- l'initiation de tous les utilisateurs au fonctionnement et aux dangers liés à l'installation de porte
- l'utilisation
- la maintenance, le contrôle et l'entretien par le personnel qualifié
- le dépannage et les réparations par le personnel qualifié

Le produit ne doit pas être utilisé par des personnes souffrant d'un handicap physique ou mental, d'une déficience sensorielle ou ne disposant d'aucune expérience ni des connaissances nécessaires. Sauf si ces personnes ont été convenablement formées et si elles ont compris cette notice de montage et de service.

Les enfants ne doivent ni jouer ni utiliser l'installation de porte, même sous la surveillance d'un adulte. Les enfants doivent être tenus à distance de l'installation de porte.

Les enfants ne doivent pas avoir accès aux émetteurs portatifs et autres organes de commande. Les émetteurs portatifs doivent être rangés dans un lieu sûr pour empêcher leur utilisation non autorisée et indésirable.

L'exploitant doit veiller au respect de la réglementation sur la prévention des accidents et des normes en vigueur en Allemagne. Dans les autres pays, la réglementation en vigueur dans le pays d'installation doit être respectée. En Allemagne, dans le domaine professionnel, respectez la directive "Règles techniques pour les lieux de travail ASR A1.7" de l'Ausschuss für Arbeitsstätten (ASTA). Observez et respectez les directives. En Allemagne, cette obligation concerne l'exploitant. Dans les autres pays, l'exploitant doit respecter la réglementation en vigueur dans son pays.

2. Consignes de sécurité générales

2.1 Consignes de sécurité fondamentales pour le service

Respectez les consignes de sécurité fondamentales suivantes.

L'automatisme ne doit pas être utilisé par des personnes souffrant d'un handicap physique ou mental, d'une déficience sensorielle ou ne disposant d'aucune expérience ni des connaissances nécessaires. Sauf si ces personnes ont été convenablement formées et si elles ont compris cette notice de montage et de service. Les enfants ne doivent ni jouer ni utiliser l'automatisme, même sous la surveillance d'un adulte. Les enfants doivent être tenus à distance de l'automatisme. Les enfants ne doivent pas avoir accès aux émetteurs portatifs et autres organes de commande. Les émetteurs portatifs doivent être rangés dans un lieu sûr pour empêcher leur utilisation non autorisée et indésirable.



DANGER

**Danger en cas de non-respect !
Le non-respect des consignes de sécurité peut entraîner des blessures graves, voire mortelles !**

► Respecter les consignes de sécurité !

Danger électrique

Le contact avec les composants sous tension peut entraîner un choc électrique, des brûlures ou la mort !

- Confier tous les travaux sur les composants électriques uniquement au personnel qualifié !
- Débrancher toujours la fiche secteur avant d'intervenir sur l'automatisme !
- Si une batterie est utilisée, la débrancher de la commande !
- Vérifier l'absence de tension !
- Empêcher la remise sous tension !

Danger en cas d'utilisation de composants défectueux

L'utilisation de composants défectueux peut entraîner des blessures graves, voire mortelles !

- Utiliser la commande uniquement avec les réglages adéquats et dans un parfait état !
- Confier le dépannage au personnel qualifié !

Danger lié aux matières dangereuses

La manipulation non conforme des piles et des batteries expose les personnes et les animaux à un danger grave, voire mortel !

- Conserver les piles et les batteries hors de la portée des enfants, des personnes atteintes d'un handicap mental

et des animaux !

- Veiller à ce que les batteries et les piles ne soient pas soumises à des contraintes chimiques, mécaniques et thermiques !
- Ne pas recharger les batteries et les piles défectueuses !
- Éliminer les batteries, les piles et les autres composants de l'automatisme dans les règles de l'art et dans le respect des dispositions en vigueur !

Risque d'enfermement de personnes

Si des personnes sont enfermées dans un garage ou un atelier, elles s'exposent à un risque de blessures graves, voire mortelles.

- Vérifier régulièrement le fonctionnement du déverrouillage d'urgence, également depuis l'extérieur !
- Confier le dépannage au personnel qualifié !

Danger lié aux composants de porte qui dépassent dans l'espace public

Si des composants de l'installation de porte dépassent sur une voie ou route publique, risque de blessures graves, voire mortelles.

- S'assurer qu'à aucun moment des composants de l'installation de porte ne dépassent dans l'espace public !

Risque de chute de pièces de la porte

L'actionnement du déverrouillage d'urgence peut causer des mouvements incontrôlés de la porte si :

- des ressorts sont en mauvais état ou rompus
- le poids de la porte n'est pas correctement équilibré

Risque de blessures graves, voire mortelles, si des personnes ou des animaux sont touchés par des pièces de la porte !

- Vérifier régulièrement l'équilibrage du poids de la porte !
- En cas d'actionnement du déverrouillage d'urgence, faire toujours attention au mouvement de la porte !
- Ne pas se tenir dans le rayon d'action de la porte !

Risque d'entraînement

Si des personnes ou des animaux sont happés et entraînés par la porte, risque de blessures graves, voire mortelles !

- Ne pas se tenir dans le rayon d'action de la porte !

Risque d'écrasement et de cisaillement

La présence dans le rayon d'action de l'installation de porte peut entraîner des blessures graves, voire mortelles !

- Ne jamais se tenir dans le rayon d'action de la porte !
- Actionner l'automatisme uniquement si un contact visuel direct avec la porte est garanti.
- Tenir les autres personnes et les animaux éloignés du

2. Consignes de sécurité générales

rayon d'action de l'installation de porte !

- Ne jamais toucher les composants mécaniques mobiles pendant le déplacement de la porte !
- Ne jamais intervenir entre la suspension plafonnière et le chariot pendant le déplacement de la porte !
- Ne franchir la porte que lorsqu'elle est entièrement ouverte !
- Conserver les émetteurs portatifs éloignés des enfants, des personnes atteintes d'un handicap mental et des animaux !
- Ne pas rester immobile sous la porte ouverte

Danger lié au rayonnement optique

Regarder longuement une LED allumée peut causer des irritations oculaires temporaires. Elles peuvent entraîner des accidents graves, voire mortels.

- Ne jamais regarder directement une LED !

2.2 Autres remarques utiles

- Éliminer les composants dans le respect de la réglementation en vigueur.
- La chaîne et le rail ne nécessitent pas de maintenance et ne doivent pas être lubrifiés ! Pour ne pas nuire à la conductivité thermique, n'appliquer en aucun cas de lubrifiant contenant de l'huile ou de la graisse sur la chaîne ou le rail.
- Ne stocker aucun objet dans le rayon d'action de la porte !

2.3 Consignes de sécurité supplémentaires pour l'émetteur portatif

Respectez les consignes de sécurité fondamentales suivantes.

Risque d'écrasement et de cisaillement

L'actionnement de l'émetteur portatif sans contact visuel direct avec l'installation de porte peut causer des blessures graves, voire mortelles, aux personnes et aux animaux !

- Ne jamais se tenir dans le rayon d'action de la porte !
- Actionner l'automatisme uniquement si un contact visuel direct avec la porte est garanti.
- Tenir les autres personnes et les animaux éloignés du rayon d'action de l'installation de porte !
- Ne jamais toucher les composants mécaniques mobiles pendant le déplacement de la porte !
- Ne jamais intervenir entre la suspension plafonnière et le chariot pendant le déplacement de la porte !
- Ne franchir la porte que lorsqu'elle est entièrement ouverte !
- Conserver les émetteurs portatifs éloignés des enfants, des personnes atteintes d'un handicap mental et des

animaux !

- Ne pas rester immobile sous la porte ouverte

2.4 Autres remarques utiles concernant l'émetteur portatif

L'actionnement de l'émetteur portatif sans contact visuel direct avec l'installation de porte peut causer l'écrasement et l'endommagement des objets présents dans le rayon d'action de la porte

- Ne stocker aucun objet dans le rayon d'action de la porte !

L'exploitant de l'installation télécommandée ne bénéficie d'aucune protection contre les interférences causées par d'autres installations et appareils sans fil. Il s'agit notamment des installations télécommandées qui fonctionnent sur la même plage de fréquences de manière réglementaire. En cas de perturbations importantes, l'exploitant doit contacter le centre de télécommunication qui propose des services de détection de parasites ou radiolocalisation.

3. Description des fonctions et du produit

3.1 Fonctionnement de la commande

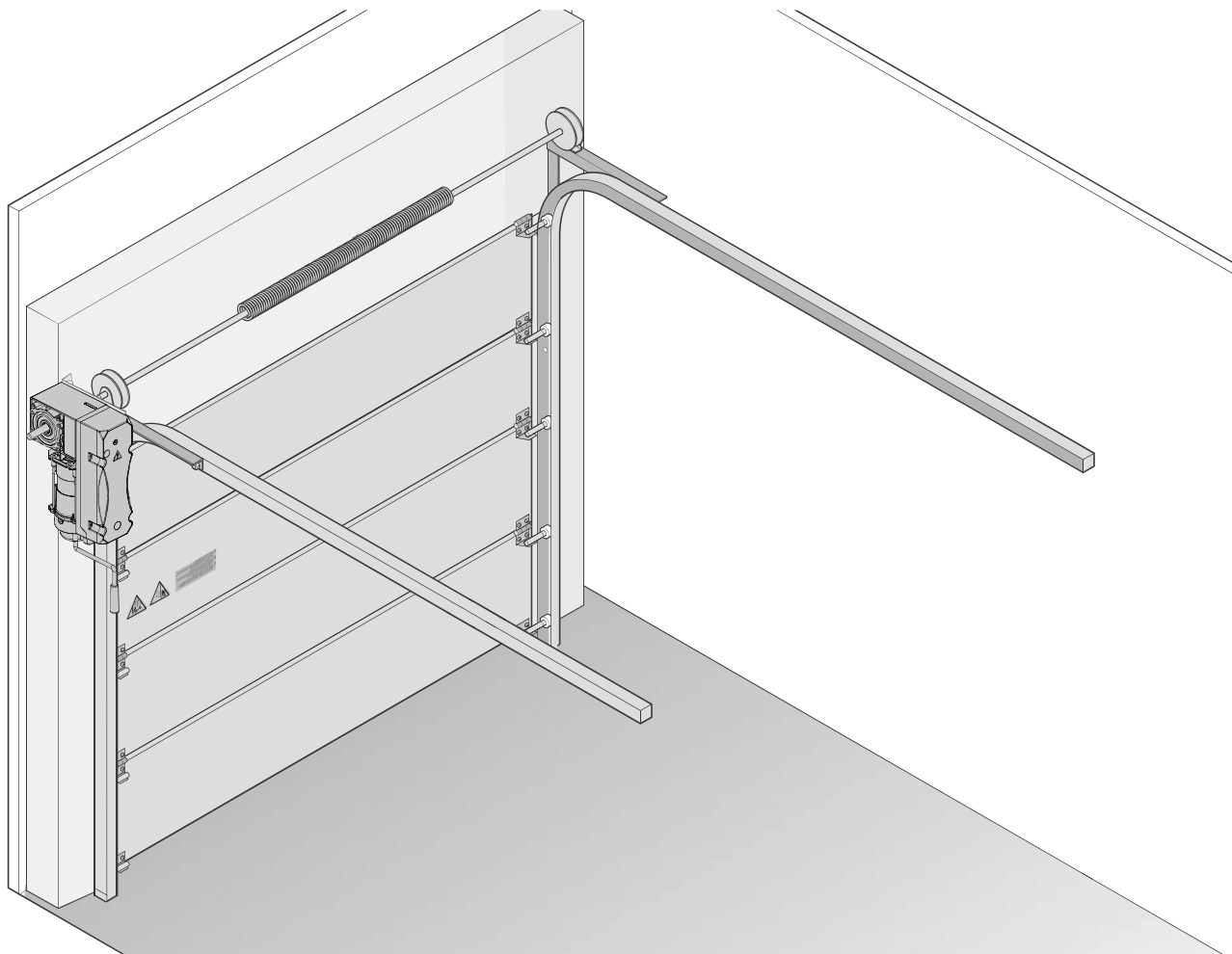

La commande fait partie des automatismes de porte industrielle GIGAsedo et GIGARoll.
La commande permet d'ouvrir et de fermer des portes sectionnelles et à enroulement en mode homme mort.

3.2 Matériel de sécurité

Dans le cas d'un automate de porte utilisé uniquement en mode homme mort, aucune mesure de sécurité supplémentaire n'est nécessaire. Il est toutefois possible d'installer d'autres équipements de sécurité, voir «**Installation électrique**», page 21

3. Description des fonctions et du produit

3.3 Marquage du produit

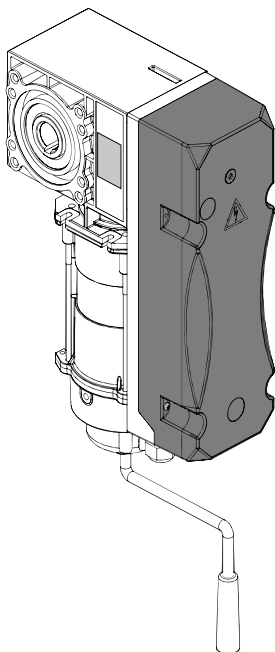

La plaque signalétique est apposée sur l'automatisme et comprend :

- Désignation du modèle
- Référence
- Date de fabrication avec le mois et l'année
- Numéro de série

Pour toute question ou réparation, indiquer la désignation du modèle, la date de fabrication et le numéro de série.

Symboles des outils

Ces symboles illustrent les outils nécessaires au montage.



Tournevis cruciforme



Forets adaptés au montage

3. Description des fonctions et du produit

3.4 Contenu de la livraison

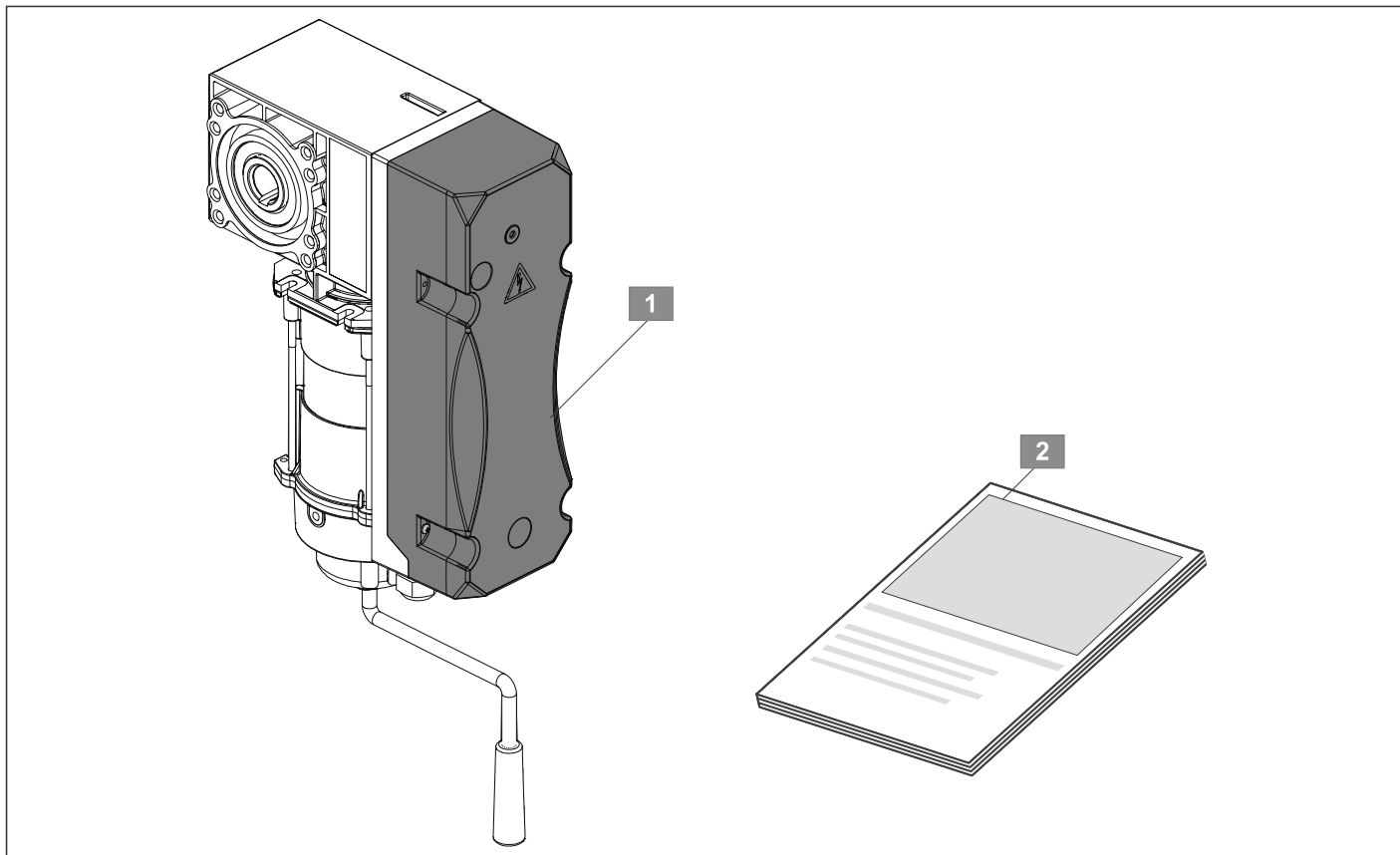

- 1) Commande GIGAcontrol T ou T+ (intégrée dans l'automatisme)
- 2) Notice de montage et de service



INFORMATIONS

Lorsque vous déballez le matériel, vérifiez que tous les articles se trouvent bien dans l'emballage. Si une pièce manque, contactez votre revendeur spécialisé. Le contenu de la livraison peut varier selon le modèle et les besoins du client.

3. Description des fonctions et du produit

3.5 Dimensions

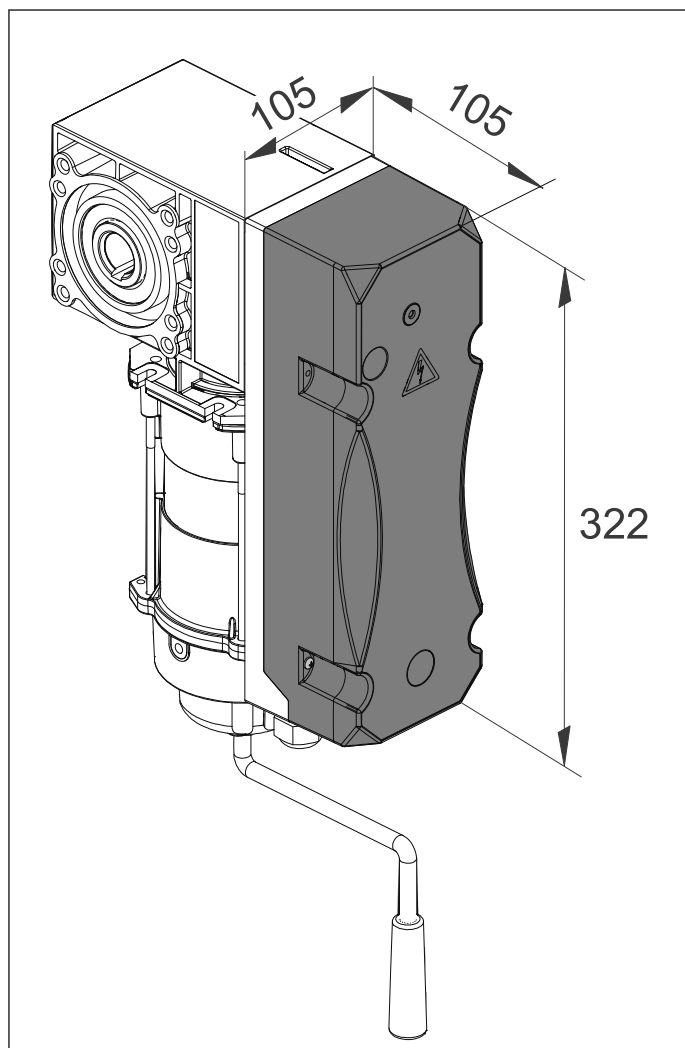

3.6 Caractéristiques techniques

Dimensions	322 x 105 x 105 mm (H x L x P)
Tension de commande	28 - 36 V CC max. charge 400 mA
Plage de températures	-25°C à + 65°C
Section du câble de raccordement secteur	5 x 1,5 mm ²
Indice de protection	IP 54 / en option IP 65

3. Description des fonctions et du produit

3.7 Types d'automatisme

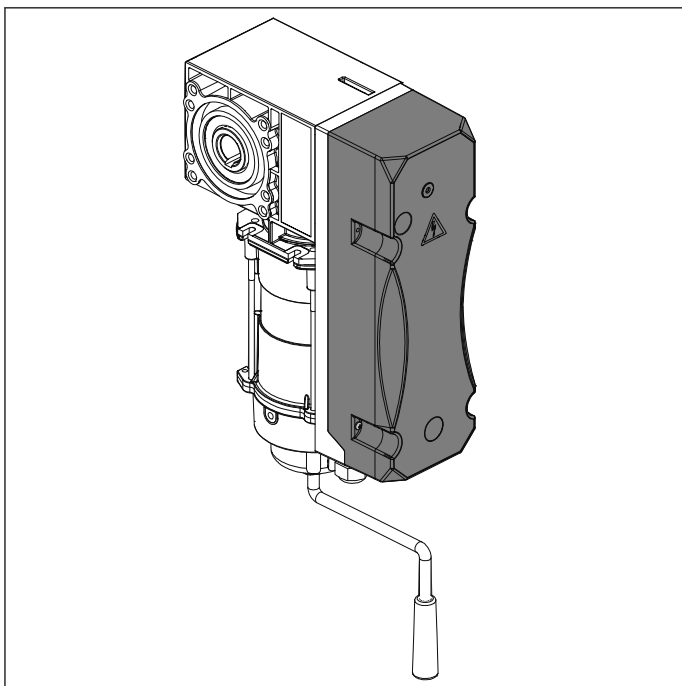

Les commandes GIGAcontrol T et GIGAcontrol T+ conviennent aux automatismes **GIGAsedo+** et **GIGA-roll+**. De nombreux accessoires sont compatibles avec les automatismes.



www.som4.me/zubehör

4. Outillage et équipement de protection

4.1 Outillage et équipement de protection individuelle nécessaires

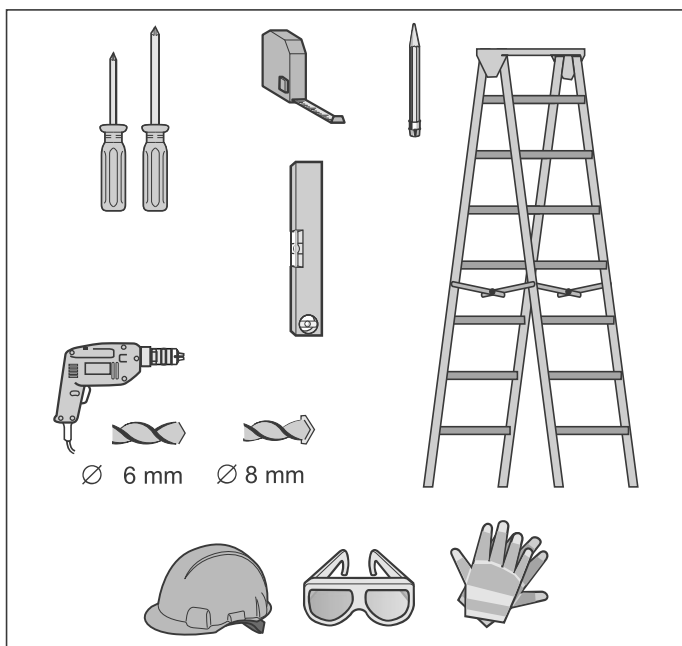

III. Outillage et équipement de protection individuelle recommandés pour le montage

Pour l'assemblage et le montage de l'automatisme, munissez-vous de l'outillage illustré ci-dessus. Préparez les outils nécessaires pour un montage rapide et en toute sécurité.



AVERTISSEMENT



Risque de lésions oculaires !
Risque de blessure grave des yeux et des mains par la projection de copeaux lors du perçage.

► Portez des lunettes de protection lors du perçage.



Risque de blessure de la tête !
Si vous vous cognez aux objets suspendus, risque de griffures ou d'entailles.

► Portez un casque de protection lors du montage des pièces suspendues.



Risque de blessure des mains !
Les pièces métalliques rugueuses peuvent causer des coupures ou des égratignures en cas de contact.

► Lors de travaux comme l'ébavurage, portez des gants de protection.

Portez votre équipement de protection individuelle.
Les lunettes de protection, les gants de protection et le casque de protection en font partie.

5. Déclaration de conformité

Pour l'incorporation d'une quasi-machine, conformément à la directive machines 2006/42/CE, annexe II, partie 1 A

SOMMER Antriebs- und Funktechnik GmbH
Hans-Böckler-Straße 21-27
73230 Kirchheim unter Teck
Deutschland/Allemagne

déclare que la commande de porte industrielle

GIGAcontrol T / T+

ont été développées, conçues et fabriquées conformément aux directives suivantes :

- Directive machines 2006/42/CE
- Directive basse tension 2014/35/UE
- Directive relative à la compatibilité électromagnétique 2014/30/UE
- Directive RoHS 2011/65/UE

Les normes suivantes ont été appliquées :

- EN ISO 13849-1, PL "C" Cat. 2 Sécurité des machines - Parties des systèmes de commande relatives à la sécurité
– Partie 1 : Principes généraux de conception
- EN 60335-1, le cas échéant Sécurité des appareils électriques
- EN 61000-6-3 Compatibilité électromagnétique (CEM) - Émission
- EN 61000-6-2 Compatibilité électromagnétique (CEM) - Immunité

Les exigences suivantes de l'annexe 1 de la directive machines 2006/42/CE sont respectées :

1.1.2, 1.1.3, 1.1.5, 1.2.1, 1.2.2, 1.2.3, 1.2.4, 1.2.6, 1.3.2, 1.3.4, 1.3.7, 1.5.1, 1.5.4, 1.5.6, 1.5.14, 1.6.1, 1.6.2, 1.6.3, 1.7.1, 1.7.3, 1.7.4

Les documents techniques spéciaux ont été établis conformément à l'annexe VII, partie B, et seront transmis aux autorités officielles sur demande, par voie électronique.

La quasi-machine est uniquement conçue pour être intégrée dans une installation de porte afin de constituer une machine complète, comme l'exige la directive machines 2006/42/CE. L'installation de porte ne doit être mise en service qu'après avoir constaté que l'ensemble de l'installation est conforme aux dispositions des directives CE susmentionnées.

Le signataire est chargé de réunir les documents techniques.

Kirchheim, le 26 septembre 2018



i.V. 

Jochen Lude
Responsable de la documentation

6. Montage

6.1 Informations importantes pour le montage

Respectez tout particulièrement les consignes de sécurité suivantes de ce chapitre pour effectuer un montage sûr.

Les personnes sous l'emprise de la drogue, de l'alcool ou de médicaments altérant la réactivité ne sont **pas** autorisées à intervenir sur l'automatisme.

Le montage de l'automatisme doit être effectué uniquement par du personnel qualifié et formé à cet effet.

Cette notice de montage et de service doit être lue, comprise et respectée par le personnel qualifié chargé du montage de l'automatisme et formé à cet effet.



DANGER

Danger en cas de non-respect !
Risque de blessures graves ou danger de mort si les consignes de sécurité ne sont pas respectées.

- ▶ Vous devez respecter toutes les consignes de sécurité.



AVERTISSEMENT



Risque de chute !
Les échelles mal fixées ou endommagées peuvent basculer et entraîner des blessures graves, voire la mort.

- ▶ Utilisez toujours une échelle non glissante et stable.
- ▶ Assurez-vous de la stabilité de l'échelle.

Risque d'enfermement de personnes !

Des personnes risquent d'être enfermées dans le garage. Si les personnes ne parviennent pas à se libérer, risque de blessures graves ou danger de mort.

- ▶ Vérifiez régulièrement le fonctionnement du déverrouillage d'urgence par l'intérieur et le cas échéant par l'extérieur.
- ▶ En l'absence de seconde entrée au garage, il est nécessaire d'installer une serrure de déverrouillage ou un câble Bowden pour le déverrouillage par l'extérieur. Ainsi, les personnes qui ne peuvent pas se libérer elles-mêmes pourront tout de même être secourues.



AVERTISSEMENT

Danger lié au dépassement de pièces !
Aucun battant ni pièce ne doit dépasser sur la voie publique ni sur le trottoir. Ceci est également valable lorsque le portail se déplace.
Des personnes ou des animaux risquent d'être gravement blessés ou d'être tués.

- ▶ Aucune pièce ne doit dépasser sur la voie publique ni sur le trottoir.

Risque de chute des pièces du plafond et du mur !

L'automatisme ne peut pas être correctement fixé si le plafond ou le mur n'est pas solide ou si le matériel de fixation n'est pas adapté. Les personnes ou les animaux peuvent être blessés par la chute de pièces du mur, du plafond ou de l'automatisme. Risques de blessures graves ou danger de mort.

- ▶ Vous devez contrôler la solidité du plafond et des murs.
- ▶ Utilisez uniquement le matériel de fixation autorisé et adapté au support.

Risque de happement !

Les vêtements amples et les cheveux longs peuvent être entraînés par les pièces mobiles de la porte. Risques de blessures graves ou danger de mort.

- ▶ Tenez-vous à une distance suffisante de la porte en mouvement.
- ▶ Portez toujours des vêtements près du corps.
- ▶ Portez une résille si vos cheveux sont longs.



6. Montage



AVERTISSEMENT



Risque d'écrasement et de cisaillement !

Si des personnes ou des animaux sont présents dans le rayon d'action de la porte en mouvement, risque d'écrasement ou de cisaillement au niveau des composants mécaniques et des arêtes de fermeture de la porte.

- ▶ Actionnez l'automatisme uniquement si vous avez un contact visuel direct avec la porte.
- ▶ Toutes les zones dangereuses doivent être visibles à tout moment pendant le déplacement de la porte.
- ▶ Surveillez toujours la porte en mouvement.
- ▶ Tenez éloignés les personnes et les animaux du rayon d'action de la porte.
- ▶ N'entrez jamais en contact avec la porte en mouvement ou les pièces mobiles. Ne saisissez pas le bras de poussée en mouvement.
- ▶ Lorsque le chariot se déplace sur le rail, n'intervenez pas sur la suspension plafonnière.
- ▶ Franchissez la porte uniquement lorsqu'elle est complètement ouverte.
- ▶ Ne restez pas immobile sous la porte ouverte.



Risque de trébuchement et de chute !

Les accessoires qui n'ont pas été correctement rangés, comme l'emballage, les pièces de l'automatisme ou les outils peuvent entraîner des trébuchements ou des chutes.

- ▶ Assurez-vous que la zone de montage est exempte d'objets inutiles.
- ▶ Déposez les pièces dans un lieu où personne ne risque de trébucher ni de chuter.
- ▶ Vous devez respecter le règlement général du lieu de travail.



Risque de lésions oculaires ! Risque de blessure grave des yeux et des mains par la projection de copeaux lors du perçage.

- ▶ Portez des lunettes de protection lors du perçage.



ATTENTION



Danger lié à l'utilisation de l'installation par des enfants !

Si des enfants utilisent l'installation de porte, ils risquent d'être happés par la porte ou entraînés par le mécanisme !

- ▶ Tenir les enfants éloignés de l'installation de porte.
- ▶ Respecter une hauteur de montage minimale de 1,5 m.

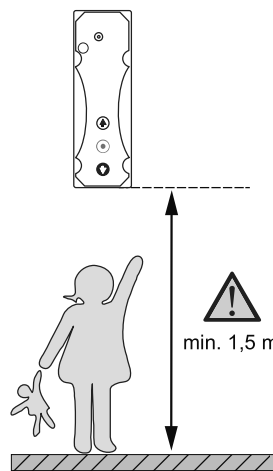

ATTENTION



Risque de blessure des mains !

Les pièces métalliques rugueuses peuvent causer des coupures ou des égratignures en cas de contact.

- ▶ Lors de travaux comme l'ébavurage, portez des gants de protection.



REMARQUE

- ▶ Si les plafonds et murs ne sont pas solides, risque de chute de pièces des plafonds, des murs ou de l'automatisme. Des objets risquent d'être endommagés. Les murs et le plafond doivent être solides.
- ▶ Pour éviter d'endommager la porte et l'automatisme, utiliser uniquement le matériel de fixation autorisé, comme les chevilles et les vis. Choisir le matériel de fixation en fonction de la nature des plafonds et des murs. Cette consigne s'applique tout particulièrement aux garages préfabriqués.



INFORMATIONS

Contactez votre revendeur spécialisé si vous avez besoin d'autres accessoires de montage pour des situations de pose particulières.

6. Montage

6.2 Préparation du montage

Avant le montage, vérifiez si l'automatisme convient à la porte, voir également le chapitre "3.6 Caractéristiques techniques".

Retrait des organes d'actionnement



AVERTISSEMENT

Risque de happement !

Les personnes ou les animaux peuvent être happés par les passants ou les câbles et être entraînés par le mouvement de la porte. Risques de blessures graves ou danger de mort.

- ▶ Retirez les passants et les câbles d'actionnement mécanique de la porte.

Avant le montage, retirez :

- le dispositif de verrouillage manuel de la porte
- tous les câbles et passants nécessaires à l'actionnement manuel de la porte.

Assurez-vous du bon fonctionnement du verrouillage mécanique



REMARQUE

Si des serrures ou d'autres systèmes de verrouillage équipent une porte mécanique, ces dispositifs peuvent bloquer l'automatisme. Risque de dysfonctionnement ou d'endommagement de l'automatisme.

Avant le montage de l'automatisme, mettez hors service tous les systèmes de verrouillage mécaniques.

Sur une porte automatisée, démontez le verrouillage mécanique côté porte ou mettez-le hors service s'il n'est pas compatible avec l'automatisme.

Contrôle des composants mécaniques et d'équilibrage du poids



AVERTISSEMENT



Risque de chute des pièces de la porte ou du tablier !

Les câbles en acier, jeux de ressorts et autres ferrures risquent d'être endommagés et de rompre. Le tablier risque de chuter. Les personnes et les animaux peuvent être touchés par la chute des pièces de la porte ou du tablier. Risques de blessures graves ou danger de mort.

Avant le montage, le personnel qualifié et formé à cet effet doit vérifier les éléments suivants et, le cas échéant, les réajuster :

- ▶ Câbles en acier, jeux de ressorts et autres ferrures de la porte.
- ▶ Équilibrage du poids de la porte.

Risque de happement !

Si le réglage de la force dépasse la limite autorisée, les personnes ou les animaux présents dans le rayon d'action de la porte risquent d'être happés et entraînés. Risques de blessures graves ou danger de mort.

- ▶ Le réglage de la force est un facteur de sécurité et doit donc être effectué par le personnel qualifié.
- ▶ Contrôler le réglage de force en procédant avec précaution et ajuster le cas échéant.



REMARQUE

Risque d'endommagement de l'automatisme si l'équilibrage du poids de la porte est mal réglé.

- La porte doit être solide.
- La porte ne doit pas se plier, tourner ni se déformer pendant l'ouverture et la fermeture.
- La porte doit se déplacer facilement dans les rails.

7. Installation électrique

7.1 Avertissements et consignes de sécurité concernant l'installation électrique



DANGER

Danger électrique !

Risque d'électrocution en cas de contact avec des pièces sous tension. Risques de chocs électriques, de brûlures ou danger de mort.

- ▶ Les travaux sur les composants électriques doivent être confiés uniquement à un **électricien qualifié**.
- ▶ Avant toute intervention sur la commande, débrancher la fiche secteur.
- ▶ S'assurer que l'installation est hors tension.
- ▶ Empêcher la remise sous tension.
- ▶ Respecter les exigences du fournisseur local d'énergie.
- ▶ Ne confier le remplacement du câble d'alimentation secteur qu'au fabricant, à son SAV ou un électricien professionnel !

7. Installation électrique

7.2 Vue d'ensemble de GIGAcontrol T

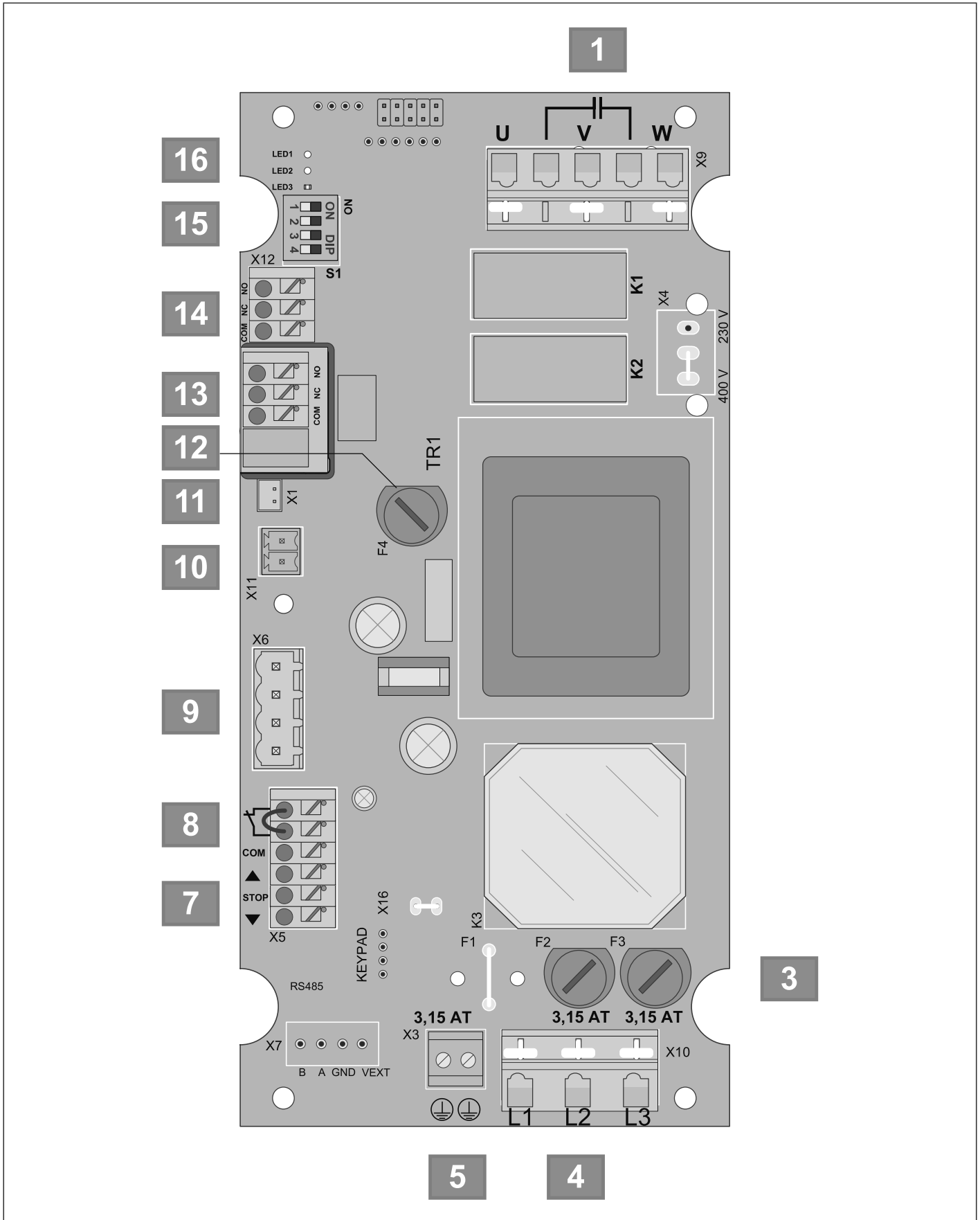

7. Installation électrique

7.3 Possibilités de raccordement

1)	Borne de raccordement X9 (5 pôles)
	Raccordement moteur
3)	Fusibles F2, F3
	Fusibles raccordement au secteur
	2 x 3,15 A T
4)	Borne de raccordement X10 (3 pôles)
	Raccordement secteur
	3 ~ 400 V/Y
5)	Borne de raccordement X3 (2 pôles)
	Mise à la terre
7)	Borne de raccordement X5 (6 pôles)
	Émetteur d'ordre externe (commutateur triple)
8)	Borne de raccordement X5 (6 pôles)
	Interrupteur de mou de câble et contact de porte de passage
9)	Emplacement X6
	Transducteur de valeur absolue
10)	Emplacement X11
	Circuit de sécurité
11)	Emplacement X1
	LED de signalisation
12)	Fusible F4
	Fusible transformateur
	1 x 400 mA T

13)	Emplacement relais
	Relais multi fonction
	Fonction prédéfinie : Affichage de l'état position de fin de course porte FERMÉE
	Charge admissible appliquée aux contacts : Max. 1 A, 60 V CC
14)	Borne de raccordement X12 (3 pôles)
	Relais de position de fin de course
	Fonction prédéfinie : Affichage de l'état position de fin de course porte OUVERTE
	Charge admissible appliquée aux contacts : Max. 1 A, 60 V CC
15)	Interrupteur DIP S1
	Sélecteur de mode / fonctions spéciales
16)	LED 3
	Commande opérationnelle

Un plan de raccordement est disponible ici : " Page 36"



REMARQUE

La commande GIGAcontrol T ne peut être exploitée que sur une tension secteur de 3~400 V !

7. Installation électrique

7.4 Vue d'ensemble de GIGAcontrol T+

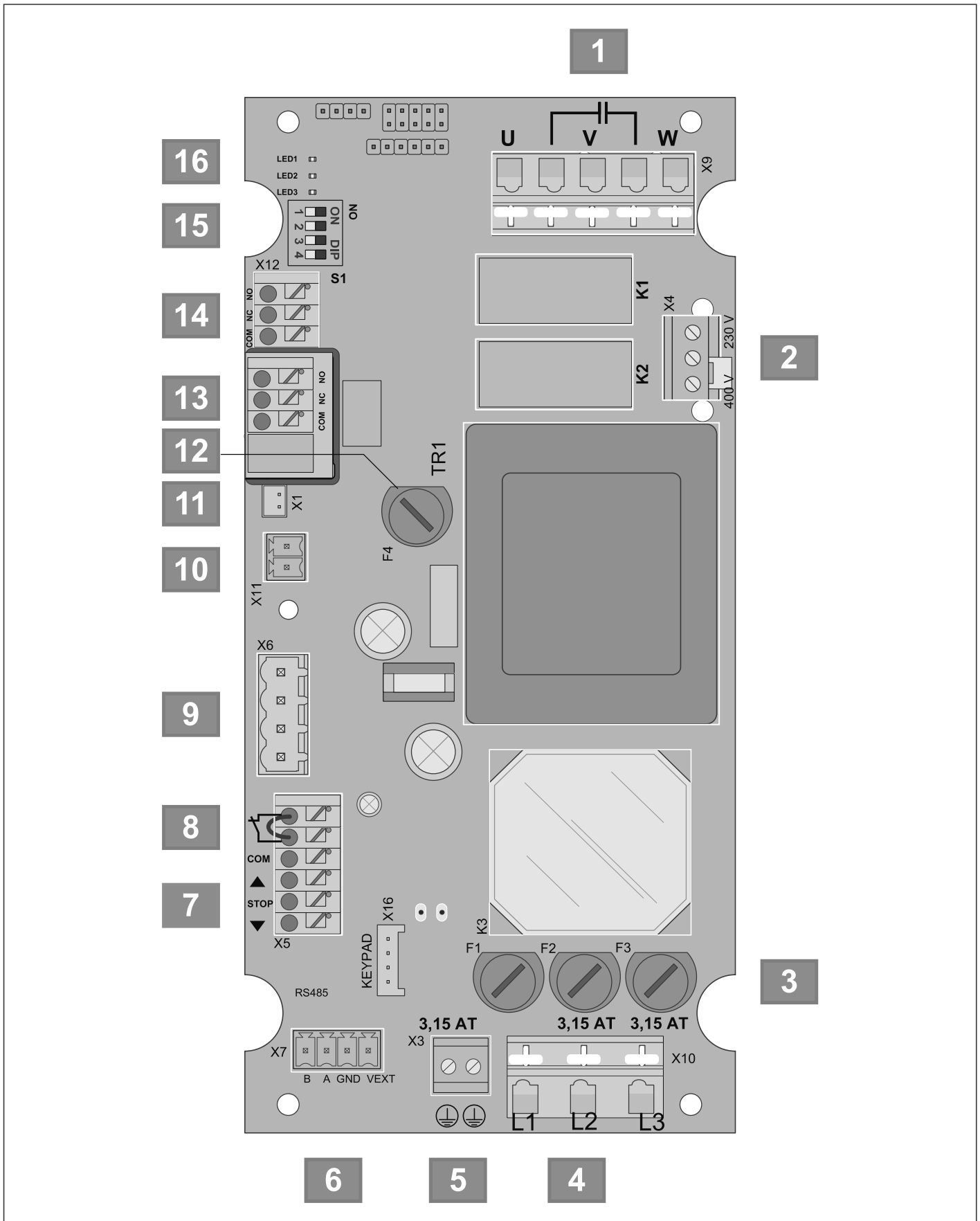

7. Installation électrique

1)	Borne de raccordement X9 (5 pôles) Raccordement moteur	13)	Emplacement relais Relais multi fonction Fonction prédéfinie : Affichage de l'état position de fin de course porte FERMÉE Charge admissible appliquée aux contacts : Max. 1 A, 60 V CC
2)	Borne de raccordement X4 (3 pôles) Sélection / Commutation de la tension secteur	14)	Borne de raccordement X12 (3 pôles) Relais de position de fin de course Fonction prédéfinie : Affichage de l'état position de fin de course porte OUVÉRTE Charge admissible appliquée aux contacts : Max. 1 A, 60 V CC
3)	Fusibles F1, F2, F3 Fusibles raccordement au secteur 3 x 3,15 A T	15)	Interrupteur DIP S1 Sélecteur de mode / fonctions spéciales
4)	Borne de raccordement X10 (3 pôles) Raccordement secteur 3 ~ 230/400 V/Y 1 ~ 230 V/Δ	16)	LED 1, 2, 3 LED1 : Sens de défilement Porte FERMÉE LED2 : Sens de défilement Porte OUVÉRTE LED3 : Commande opérationnelle
5)	Borne de raccordement X3 (2 pôles) Mise à la terre		
6)	Borne de raccordement X7 (4 pôles) Raccordement de câble à GIGAcontrol TA		
7)	Borne de raccordement X5 (6 pôles) Émetteur d'ordre externe (commutateur triple)		
8)	Borne de raccordement X5 (6 pôles) Interrupteur de mou de câble et contact de porte de passage		
9)	Emplacement X6 Transducteur de valeur absolue		
10)	Emplacement X11 Circuit de sécurité		
11)	Emplacement X1 LED de signalisation		
12)	Fusible F4 Fusible transformateur 1 x 1 A T		

Un plan de raccordement est disponible ici : " **Page 36**"

7. Installation électrique

7.5 Sélection / Commutation de la tension secteur



IMPORTANT

Vérifier impérativement que la tension du cavalier de la platine correspond à la tension réellement utilisée. À défaut, la platine pourrait être détruite !



REMARQUE

- ▶ Uniquement pour GIGAcontrol T+
- ▶ La commande GIGAcontrol T ne peut être exploitée qu'avec une tension secteur de 3~400 V !

1~230 V /
3~230 V

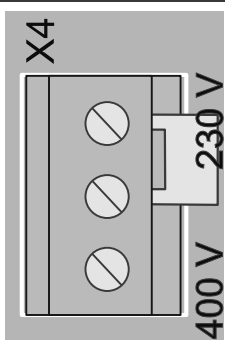

3~400 V

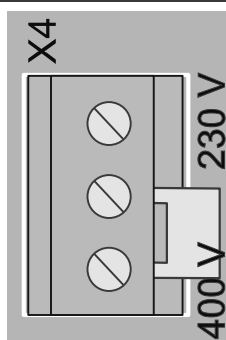

7. Installation électrique

7.6 Variantes de raccordement

Fonctionnement triphasé

Raccordement moteur 3~230/400 V/Y

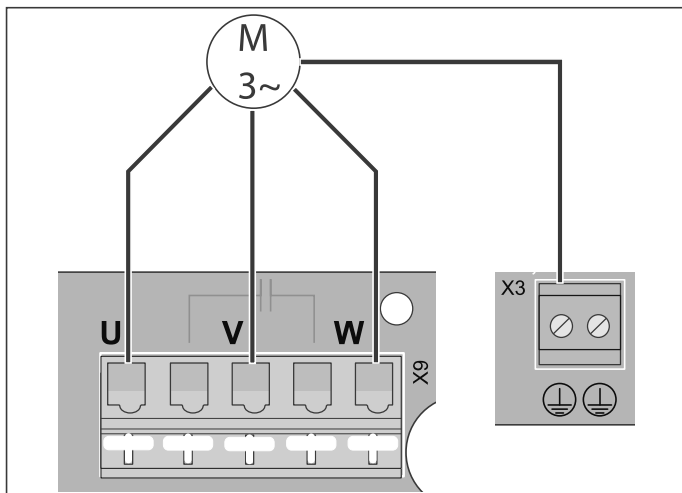

Fonctionnement avec circuit de Steinmetz (condensateur)

Raccordement moteur 1~230 V/ Δ

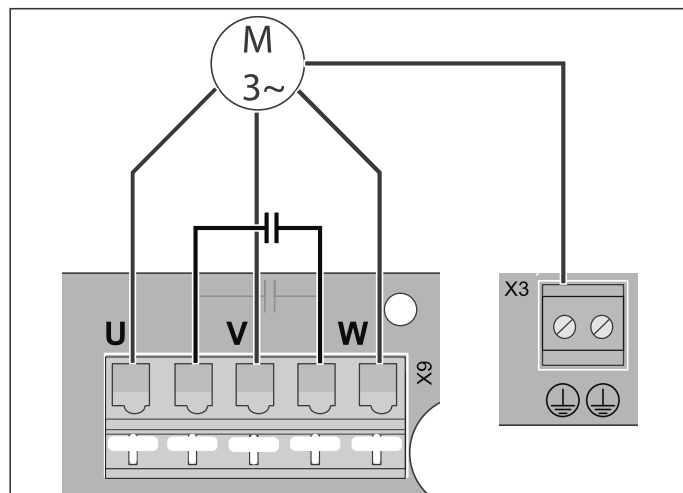

Raccordement secteur

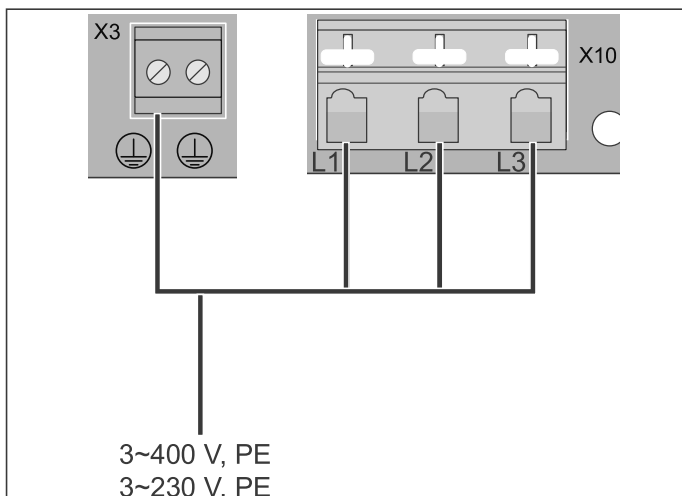

Raccordement secteur

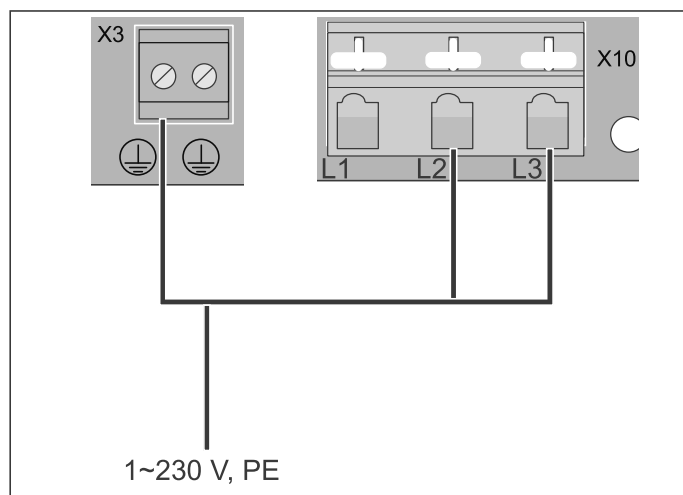

7. Installation électrique

7.7 Condensateur de démarrage et de service

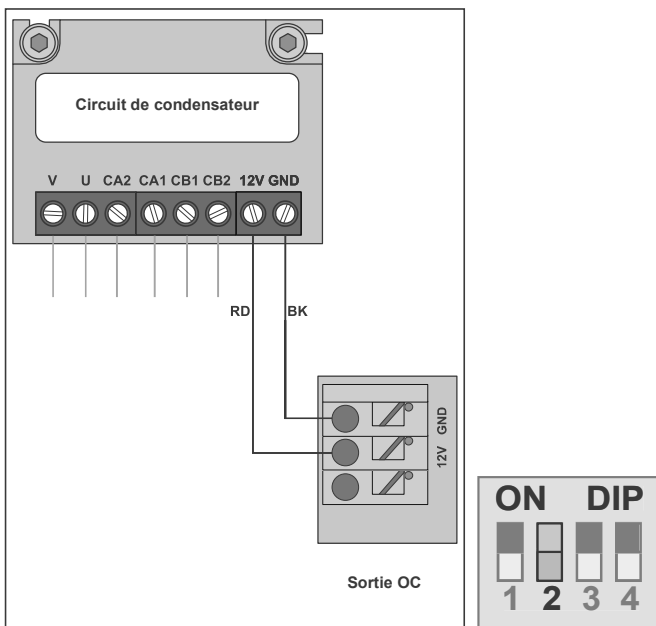
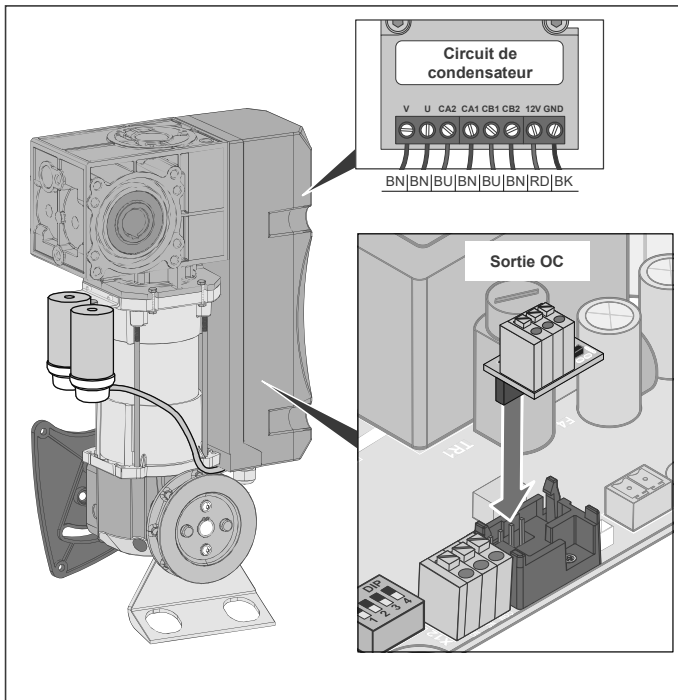

1. Câbler le circuit de condensateur et la sortie OC.
2. Régler l'interrupteur DIP 2 sur "ON".

Tableau de raccordement

Circuit de condensateur	Raccordements
V / U	GIGAcontrol T+
CA1 / CA2	Condensateur de démarrage
CB1 / CB2	Condensateur de service
+12 V	Sortie OC 12 V
GND	Sortie OC GND

7. Installation électrique

7.8 Transducteur de valeur absolue (encodeur)

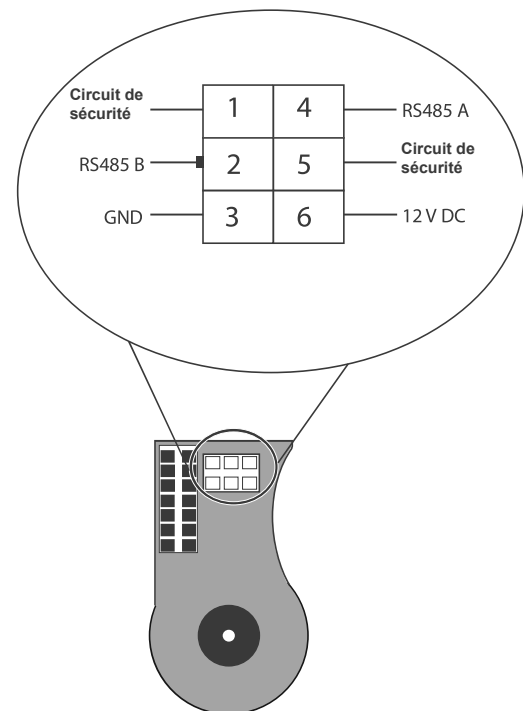
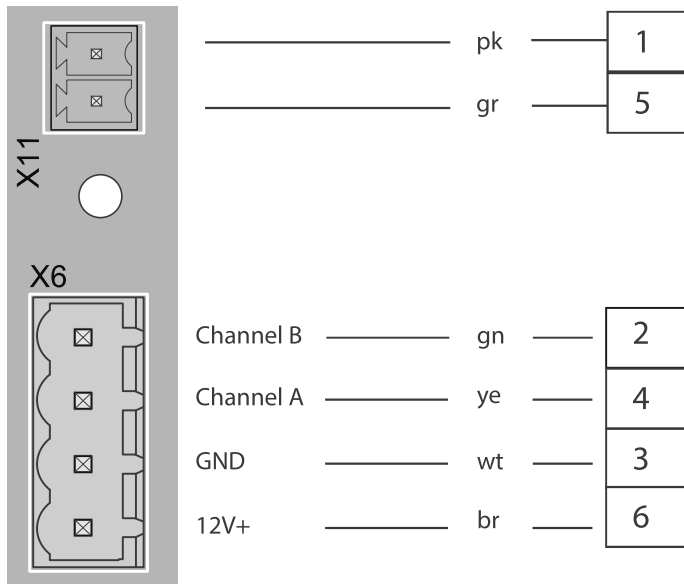

7.9 Émetteur d'ordre externe

Noyau de ferrite



IMPORTANT

Pour éviter les perturbations électromagnétiques, les torons individuels des organes de commande externes doivent être acheminés à travers le noyau de ferrite fourni côté commande.

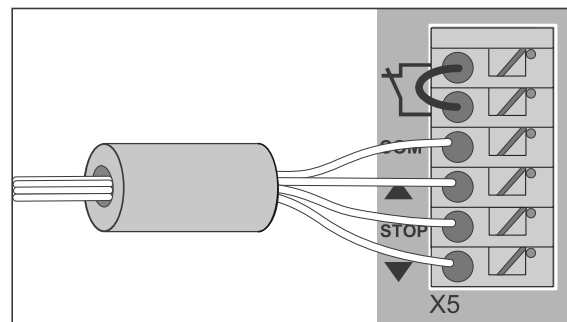

1. Lier les câbles et les insérer dans le noyau de ferrite
2. Noyau de ferrite usé.

8. Mise en service

8.1 LED de signalisation

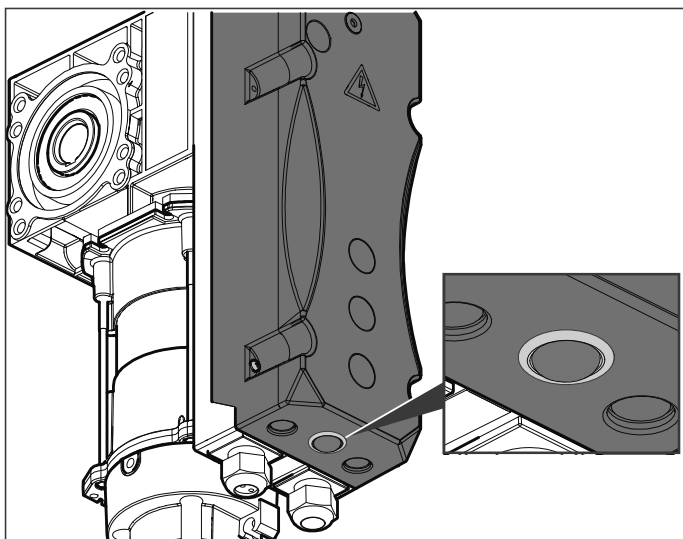





Au bas de la commande se trouve la LED de signalisation qui, par des séquences de clignotement/illumination variées, fournit des informations sur les états de la commande. Au cours de la description de la mise en service, le comportement de la LED de signalisation est décrit aux emplacements correspondants.



IMPORTANT

La mise en service de la commande est possible uniquement si un bouton-poussoir triple externe a été raccordé, voir «10. Plan de raccordement GIGAcontrol T / GIGAcontrol T+», page 36

8. Mise en service

LED de signalisation	État	Cause
	 ON	<ul style="list-style-type: none"> • Bouton triple pour la suppression actionné plus d'une seconde, LED allumée. Une fois la réinitialisation terminée (30 secondes), la LED s'éteint.
		<ul style="list-style-type: none"> • Positions de fin de course non réglées • Cette séquence de clignotement s'affiche également pendant le déplacement de réglage du sens de rotation et des fins de course.
		<ul style="list-style-type: none"> • Interrompt le déplacement de programmation avant de confirmer le sens de rotation fins de course • La commande attend la confirmation
		<ul style="list-style-type: none"> • Dysfonctionnement <ul style="list-style-type: none"> – Circuit de sécurité actif (interrupteur de mou de câble, interrupteur thermique)
		<ul style="list-style-type: none"> • Pas de signal du transducteur de valeur absolue <ul style="list-style-type: none"> – Défaut – Câble non branché

8. Mise en service

Première mise en service



DANGER

Danger électrique !
Si les caractéristiques techniques de l'automatisme et de la commande ne concordent pas

- ▶ Avant la mise en service, s'assurer que les informations de la plaque signalétique de l'automatisme concordent avec celles de la commande.

8.2 Identifier le sens de rotation et régler les fins de course



INFORMATIONS

Avant la première mise en service, placer la porte en position centrale.
Pour déplacer la porte en position centrale, utiliser soit la commande manuelle de secours soit le mode de déplacement par à-coups d'urgence.



INFORMATIONS

Il est important de lire attentivement et entièrement les instructions de la première mise en service avant de procéder à la mise en service afin d'effectuer correctement chacune des étapes.

1. Identifier le sens de rotation

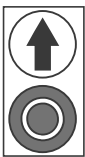

- Appuyer simultanément sur la touche "STOP" et la touche "OUVERTURE" et les maintenir enfoncées.
 - ⇒ 3 secondes plus tard, le moteur démarre automatiquement et brièvement, ce qui permet d'identifier le sens de rotation du moteur
 - ⇒ La LED de signalisation de l'automatisme clignote lentement

1. A) Si le sens de rotation est correct, donc dans le sens OUVERTURE :
- Continuer à maintenir les touches "OUVERTURE" et "STOP" enfoncées.

- ⇒ La LED de signalisation de l'automatisme clignote lentement
- ⇒ L'automatisme démarre après 7 secondes supplémentaires
- ⇒ Le sens de rotation a été confirmé
- ⇒ Il est possible de définir la fin de course supérieure

1. B) Si le sens de rotation est incorrect, donc dans le sens FERMETURE :
 - Relâcher les deux touches et attendre 3 secondes.
 - Répéter le point 1



INFORMATIONS

10 secondes après l'identification du sens de rotation (en maintenant les touches "OUVERTURE" et "STOP" enfoncées), l'automatisme se déplace dans le sens "OUVERTURE".
L'automatisme s'arrête dès qu'une touche est relâchée pendant le déplacement.

- La procédure peut être poursuivie pendant 60 secondes en actionnant simultanément les touches "OUVERTURE" et "STOP" sans les relâcher.
- Si la procédure n'est pas poursuivie pendant cette durée, la commande effectue automatiquement une réinitialisation. Seul le mode de fonctionnement par à-coups d'urgence est alors possible.



INFORMATIONS

Pour empêcher un éventuel jeu dans les arêtes de l'engrenage, causant un décalage des fins de course, il est recommandé d'atteindre la fin de course supérieure à partir du sens "OUVERTURE" et d'atteindre la fin de course inférieure à partir du sens "FERMETURE".

2. Définition de la fin de course supérieure



- Atteindre la position souhaitée en appuyant simultanément sur les touches "STOP" et "OUVERTURE".
- Une fois la position souhaitée atteinte, relâcher les deux touches.

8. Mise en service

⇒ La LED de signalisation de l'automatisme clignote maintenant toujours 2x



INFORMATIONS

Si la fin de course supérieure a été dépassée, ceci peut être corrigé en appuyant simultanément sur les touches STOP et FERMETURE jusqu'à atteindre la position de fin de course souhaitée.

- Maintenir enfoncée la touche "Stop" pendant 10 secondes pour confirmer la fin de course.
 - ⇒ La LED de signalisation de l'automatisme clignote lentement
 - ⇒ L'automatisme se déplace légèrement dans le sens "FERMETURE".
 - ⇒ La fin de course supérieure a été correctement définie

3. Définition de la fin de course inférieure



- Atteindre la position souhaitée en appuyant simultanément sur les touches "STOP" et "FERMETURE".
- Une fois la position souhaitée atteinte, relâcher les deux touches.
 - ⇒ La LED de signalisation de l'automatisme clignote maintenant toujours 2x



INFORMATIONS

Si la fin de course inférieure a été dépassée, ceci peut être corrigé en appuyant simultanément sur les touches STOP et OUVERTURE jusqu'à atteindre la position de fin de course souhaitée.

- Maintenir enfoncée la touche "Stop" pendant 10 secondes pour confirmer la fin de course.

⇒ La LED de signalisation de l'automatisme clignote lentement

⇒ L'automatisme se déplace légèrement dans le sens "OUVERTURE".

⇒ La fin de course inférieure a été correctement définie

⇒ La commande passe automatiquement en mode normal

Correction de la marche par inertie

La commande est équipée d'une correction automatique de la position. Si des modifications apparaissent pendant la marche par inertie, par ex. en raison de variations de température, de la tension du ressort des portes sectionnelles ou de problèmes de mobilité dus à des dommages mécaniques, la commande ajuste automatiquement la distance d'arrêt sur la valeur de position initiale réglée.

La première correction s'effectue au cours des 2 à 3 premiers cycles de porte complets après le réglage des positions de fin de course.



REMARQUE

Au cours du premier déplacement qui suit le réglage des positions de fin de course, ces dernières ne sont volontairement pas atteintes !

La première mise en service est terminée !

8. Mise en service

8.3 Correction ultérieure des fins de course



INFORMATIONS

Pour empêcher un éventuel jeu dans les arêtes de l'engrenage, causant un décalage des fins de course, il est recommandé d'atteindre la fin de course supérieure à partir du sens "OUVERTURE" et d'atteindre la fin de course inférieure à partir du sens "FERMETURE".

Correction de la fin de course supérieure

- Appuyer simultanément sur la touche "STOP" et la touche "OUVERTURE" et les maintenir enfoncées.
 - ⇒ Le moteur démarre après 10 secondes
 - ⇒ Il est possible de redéfinir la fin de course supérieure
- Répéter le point «2. Définition de la fin de course supérieure», page 32.

Correction de la fin de course inférieure

- Appuyer simultanément sur la touche "STOP" et la touche "FERMETURE" et les maintenir enfoncées.
 - ⇒ Le moteur démarre après 10 secondes
 - ⇒ Il est possible de redéfinir la fin de course inférieure
- Répéter le point «3. Définition de la fin de course inférieure», page 33.

8.4 Interrupteur DIP

Les interrupteurs DIP permettent de sélectionner diverses fonctions. Le tableau suivant fournit un aperçu des différentes possibilités de réglage.



INFORMATIONS

- ▶ Par défaut, tous les interrupteurs DIP sont réglés sur OFF.
- ▶ Pour éviter d'endommager les interrupteurs DIP ou la carte de circuit imprimé, ne pas utiliser d'objet pointu pour modifier leur position.

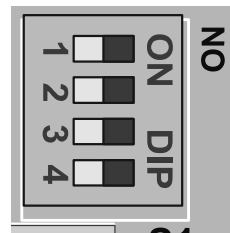

Interrupteur DIP	ON	OFF 
1	Tolérance de l'interrupteur de fin de course de sécurité 200 incréments	Tolérance de l'interrupteur de fin de course de sécurité 100 incréments
2	Relais multifonction commande du condensateur de démarrage*	Relais multifonction affichage d'état Porte FERMÉE
3	Relais de fin de course Affichage d'état Porte FERMÉE	Relais de fin de course Affichage d'état Porte OUVERTE
4	Homme mort dans les deux sens	Auto-maintien dans le sens Porte OUVERTE / homme mort dans le sens Porte FERMÉE

*Uniquement avec les automatismes à 2 condensateurs : 1 x démarrage+ 1 x fonctionnement

9. Réinitialisation et réglages d'usine

9.1 Réinitialisation

Rétablissement des réglages d'usine



1. Appuyer en même temps pendant 30 secondes sur la touche OUVERTURE, la touche Arrêt et la touche FERMETURE.
⇒ La LED de signalisation reste allumée et s'éteint au bout de 30 secondes.
2. Relâcher les touches
⇒ Toutes les informations enregistrées sur les fins de course, le sens de rotation et les messages d'erreur sont supprimées

10. Plan de raccordement GIGAcontrol T / GIGAcontrol T+

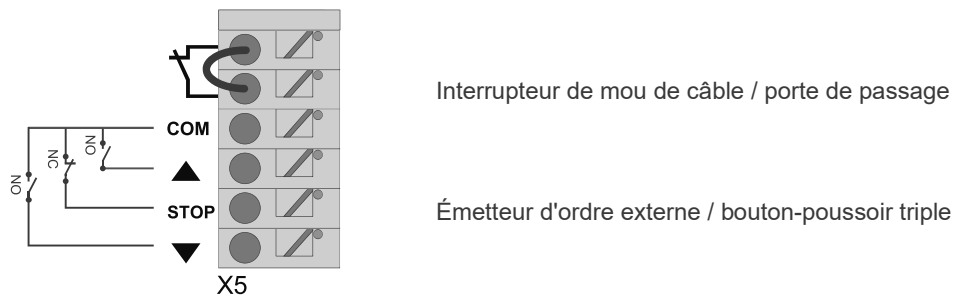
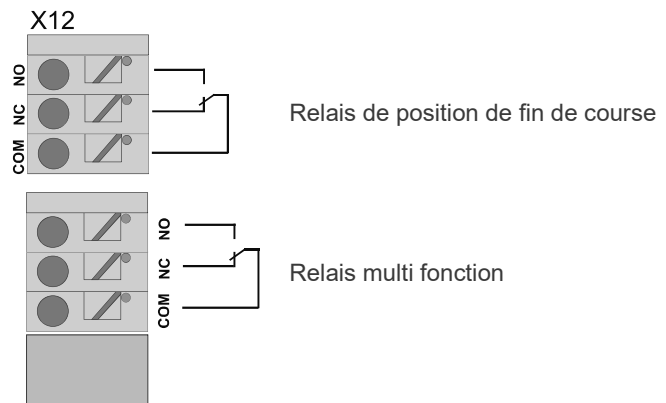
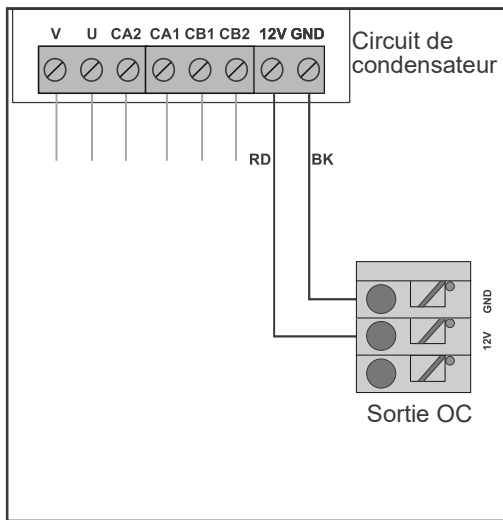

GIGAcontrol TA

Raccordement à GIGAcontrol TA
(uniquement pour GIGAcontrol T+)

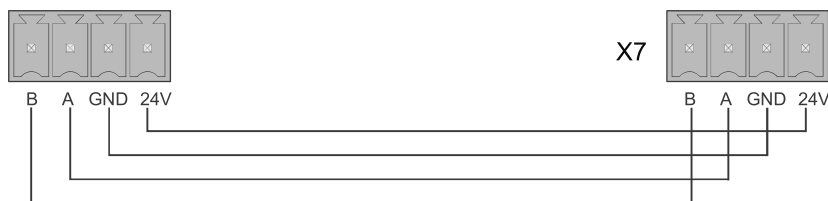

SOMMER Antriebs- und Funktechnik GmbH

Hans-Böckler-Strasse 27

73230 Kirchheim/Teck

Allemagne

info@sommer.eu

www.sommer.eu

© Copyright 2021 Tous droits réservés